

MANUAL DE MONTAJE

F2



MAMPARA FRONTAL DE DUCHA

1 HOJA CORREDERA + 1 FIJA

F2

1

PRESENTAR LOS EXPAN-
SORES EN LA PARED,
MARCAR LOS TALADROS
A REALIZAR EN LAS ALAS
INTERIORES DE LOS MIS-
MOS Y EN LAS PAREDES.
RETIRARLOS PARA TA-
LADRAR CON BROCA DE
6MM. INTRODUCIR LOS
TACOS DEL Nº 6.

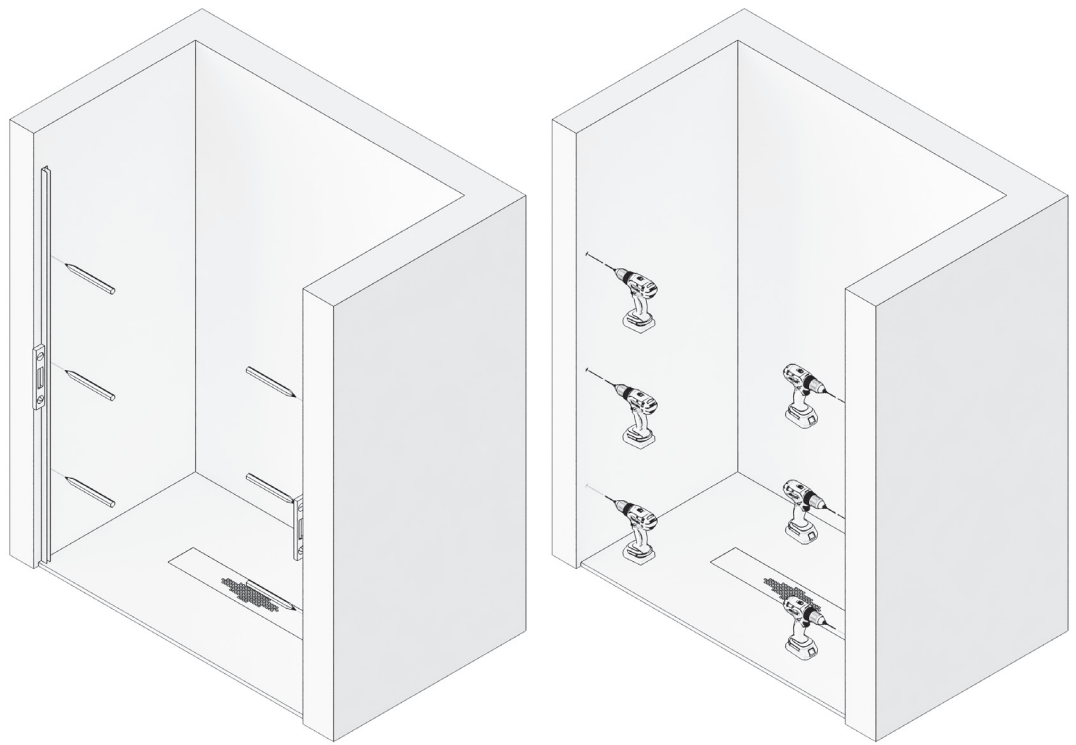

2

LIPIAR LA SUPERFICIE Y CO-
LOCAR LA GUIA INFERIOR,
CON SUS ESCUADRAS METÁ-
LICAS DE ENGANCHE EN LAS
PUNTAS, SOBRE EL PLATO
DE DUCHA, EN SU POSICIÓN.
INTRODUCIR LOS MARCOS
LATERALES CON SUS EXPAN-
SORES CORRESPONDIENTES
EN LAS ESCUADRAS DE LA
GUIA INFERIOR, FORMANDO
UNA "U".

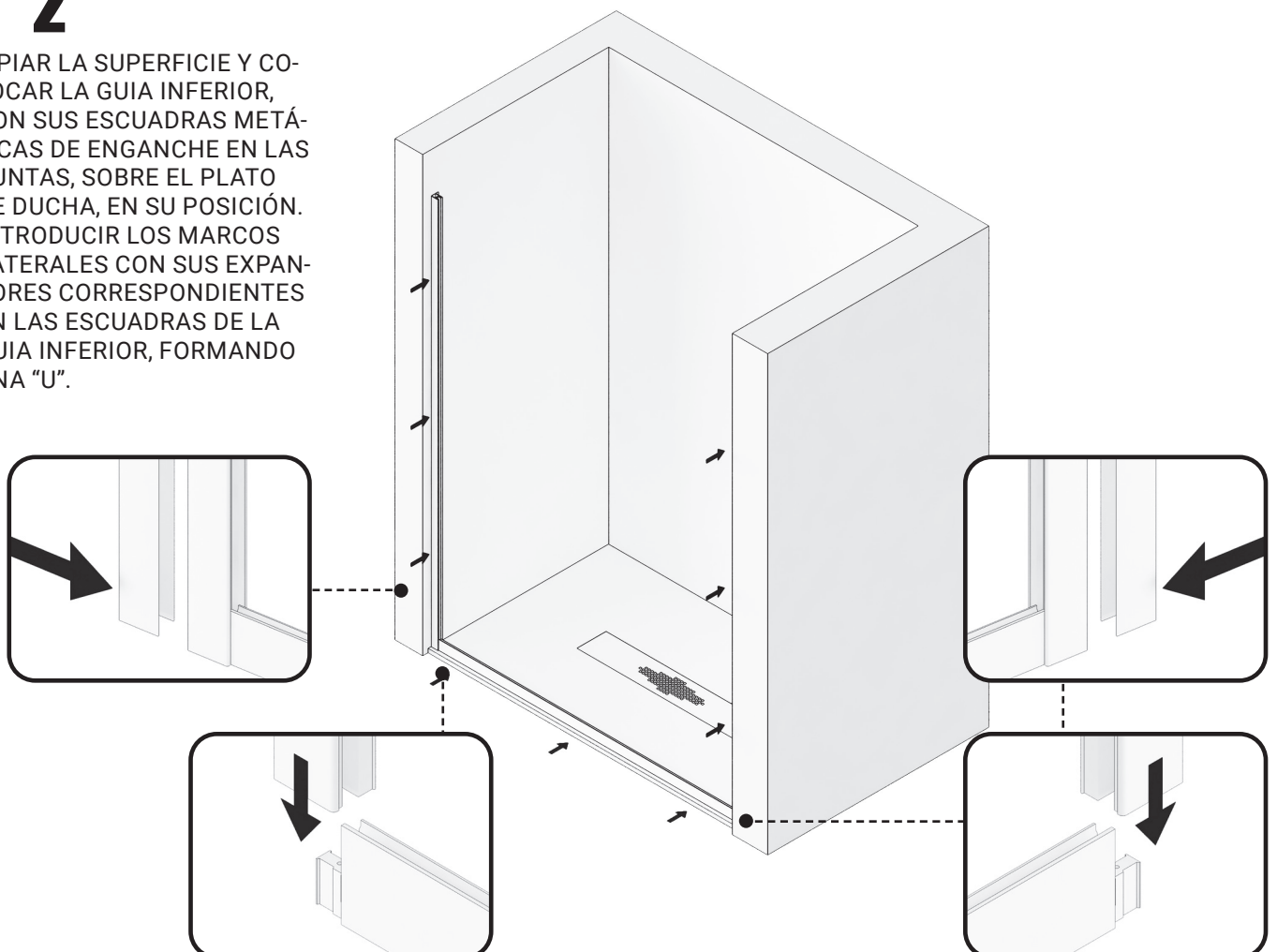

3

SUJETAR LA ESTRUCTURA CON LOS EXPANSORES A LA PARED, UTILIZANDO LOS TORNILLOS 4.2 X 32 CON SUS BASES Y TAPONES EMBELLECEDORES, EN EL ORDEN INDICADO EN EL DIBUJO

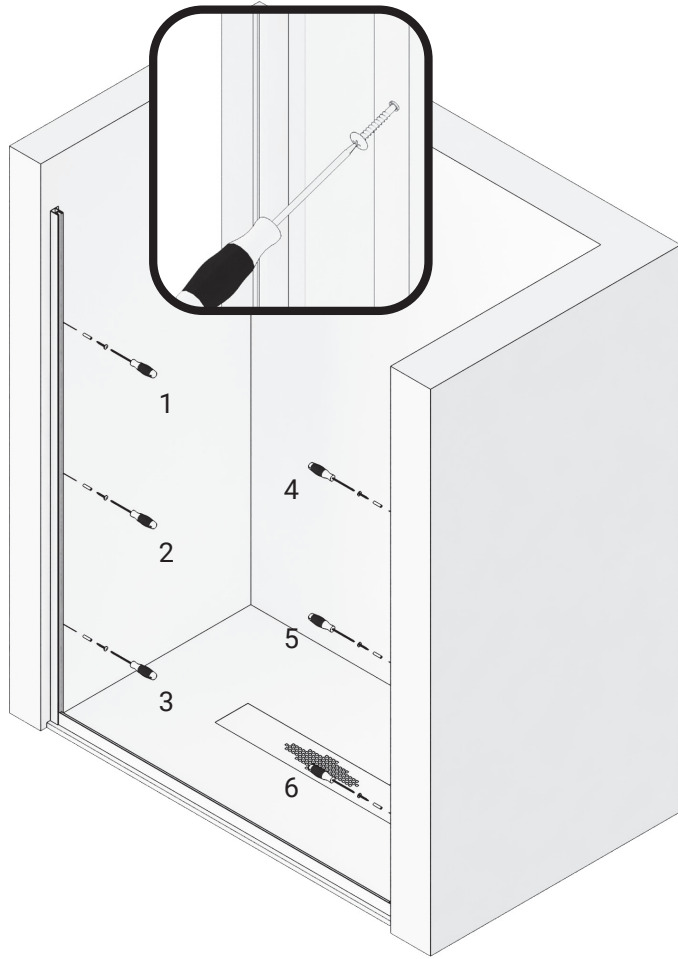
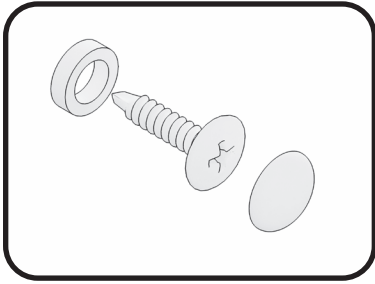

4

COLOCAR EL VIDRIO FIJO EN LA ESTRUCTURA, SEGÚN SEA SU POSICIÓN.

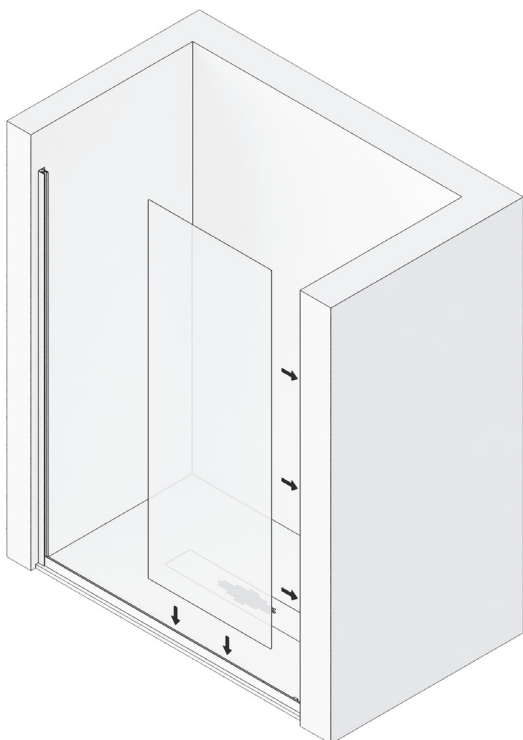

5

CERRAR LA ESTRUCTURA, INTRODUCIENDO LA GUIA SUPERIOR CON SUS ESCUADRAS Y PLACAS TOPE EN LOS MARCOS LATERALES.

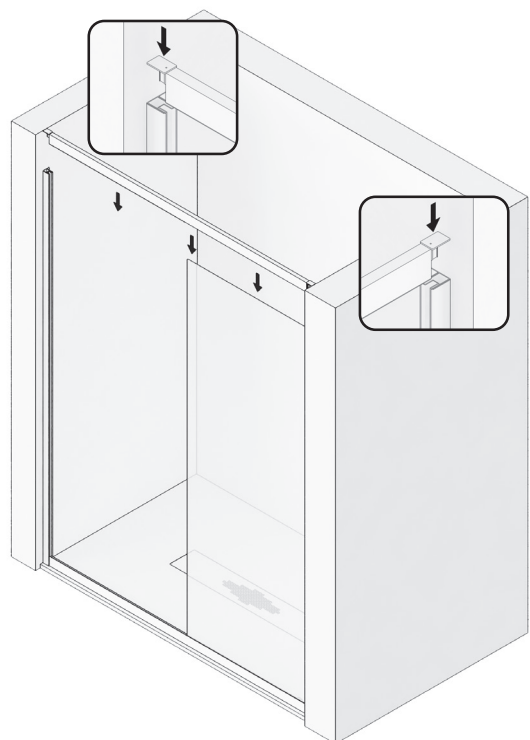

6

CUADRAR LA ESTRUCTURA Y NIVELAR. FIJAR LOS MARCOS A LOS EXPANSORES, MEDIANTE LOS TORNILLOS AUTORROSCANTES 3.5 X 16 AV, CON SUS BASES Y TAPONES EMBELLECEDORES, SEGÚN DIBUJO. POR EL INTERIOR DE LA DUCHA.

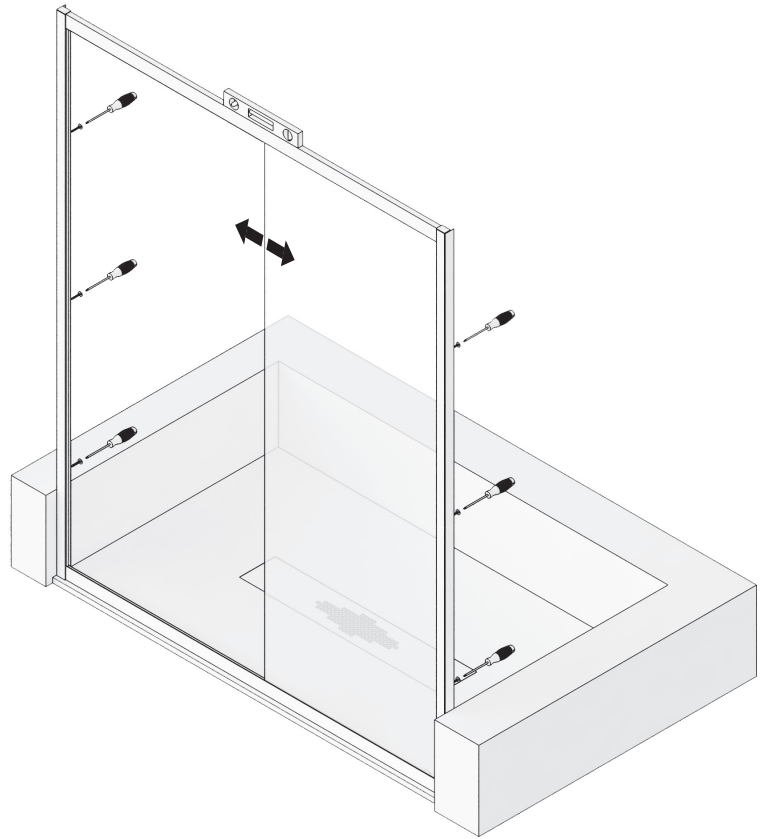
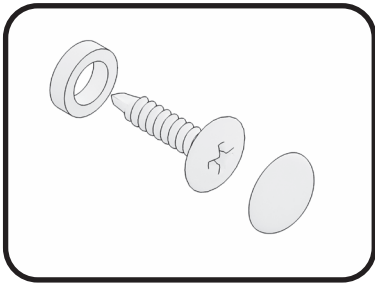

7

ENGOMAR EL VIDRIO FIJO AL MARCO LATERAL Y A LAS GUÍAS, CON SUS RESPECTIVAS JUNTAS. COLOCAR LA GOMA ALA DE CRUCE EN EL CANTO DEL VIDRIO FIJO.



8

CLIPAR EL PERFIL PORTA IMÁN SOBRE EL MARCO LATERAL, AL CIERRE, SEGÚN CORRESPONDA SU POSICIÓN.

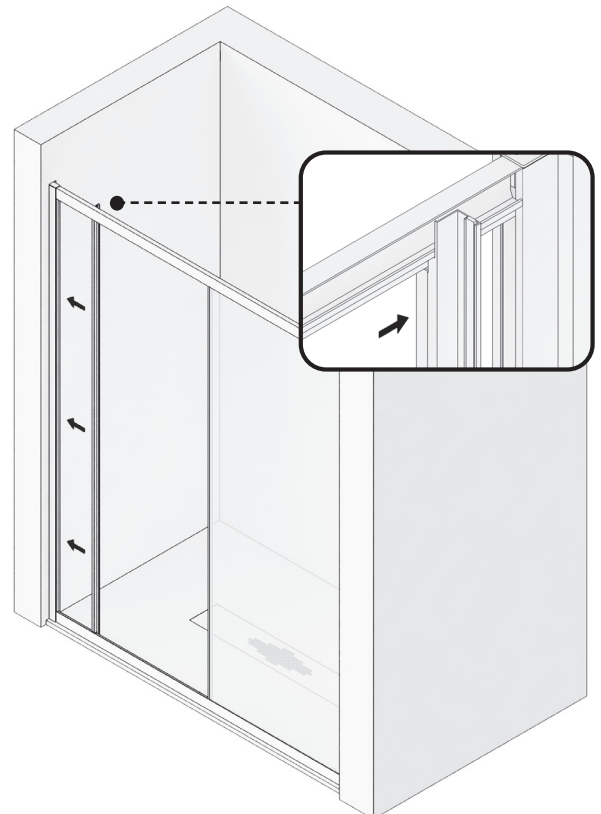

9

INSTALAR EN LA PUERTA, EL ASA TIRADOR, LA GOMA ALA CRUCE Y LA GOMA IMÁN, A LO ALTO DEL CRISTAL. MONTAR LAS RUEDAS, COLOCANDO LAS SUPERIORES DE TORNILLO REGULABLE CON ACCESO HACIA ABAJO Y LAS DESMONTABLES CON PULSADOR-MUELLE EN LA PARTE INFERIOR, CON ACCESO HACIA ARRIBA.

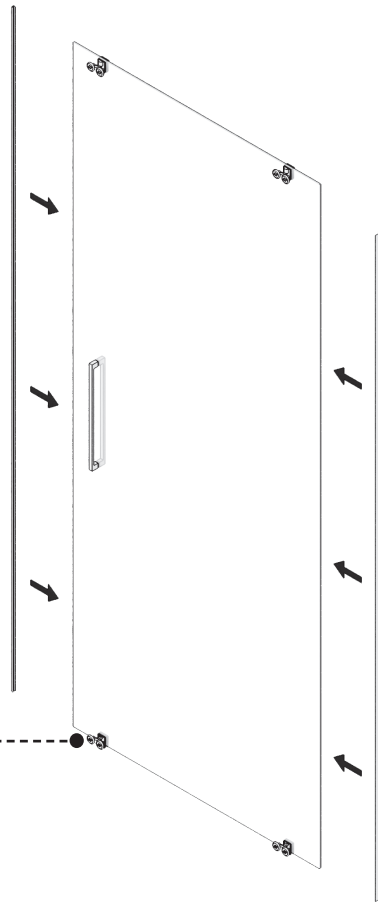
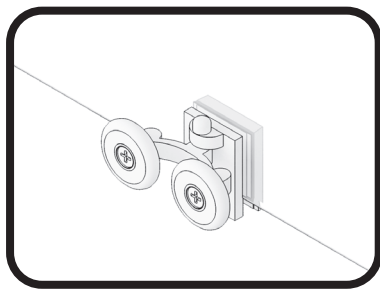

10

MONTAR LA PUERTA EN LA MAMPARA, COLGANDO LAS RUEDAS SUPERIORES SOBRE LA GUIA SUPERIOR, CON LA REGULACIÓN MAS BAJA, E INTRODUCIENDO LAS INFERIORES CON MUELLE EN SU CANAL DE RODADURA, AFLOJANDO SI FUERA NECESARIO EL PULSADOR.

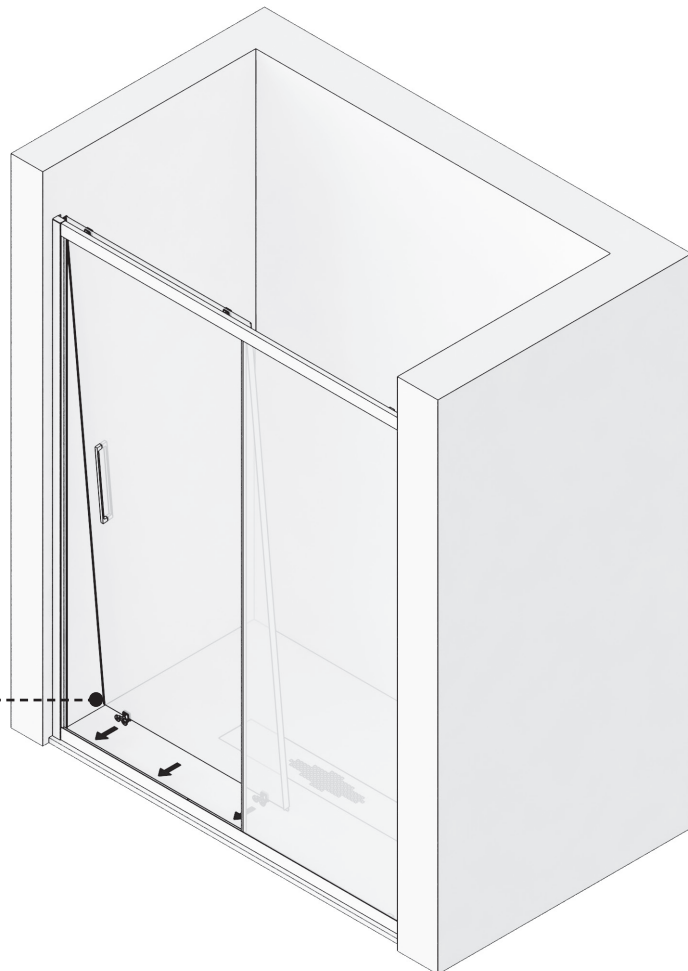
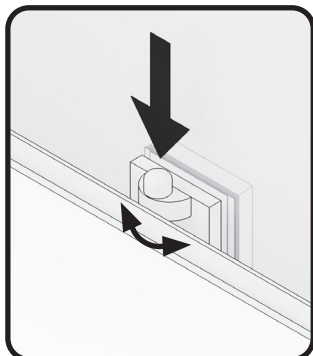

11

GRADUAR LA PUERTA AL CIERRE IMÁN, UTILIZANDO LOS TORNILLOS DE REGULACIÓN DE LAS RUEDAS SUPERIORES, CALZANDO LA PUERTA PARA FACILITAR EL AJUSTE Y AJUSTAR PULSADOR A POSICIÓN INICIAL.

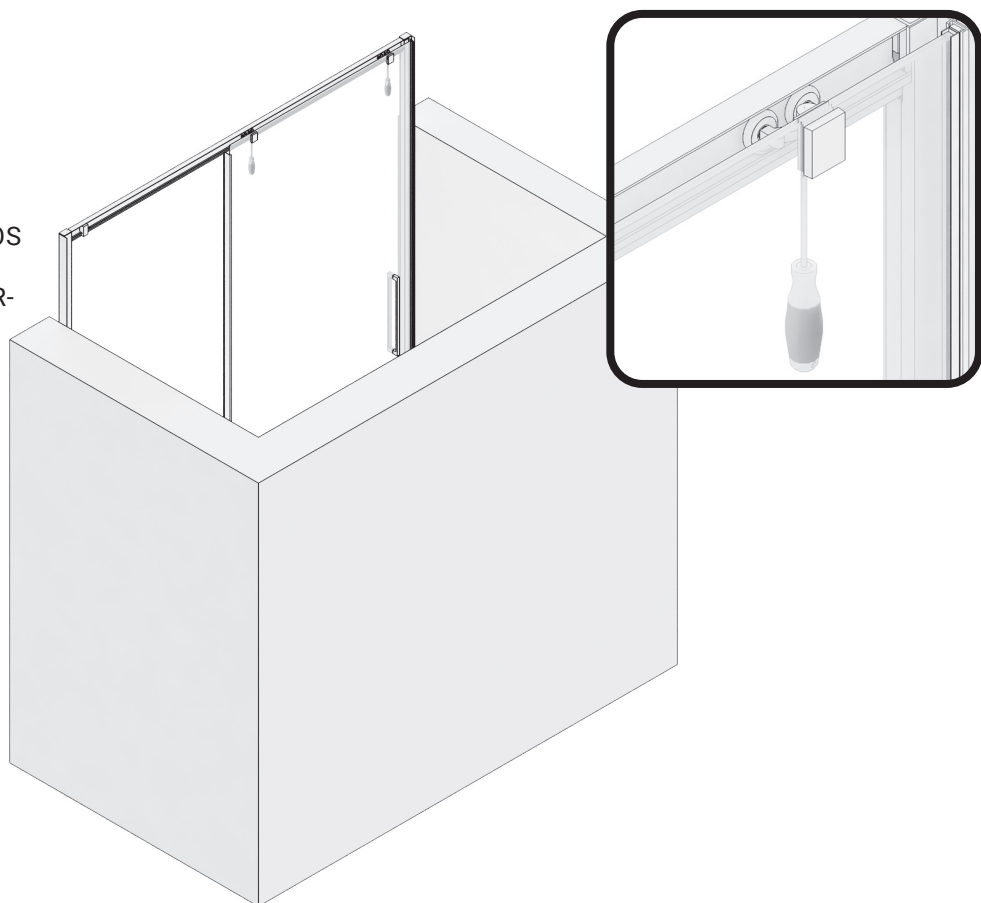
**12**

FIJAR LOS TOPES FRENO A LA GUÍA.

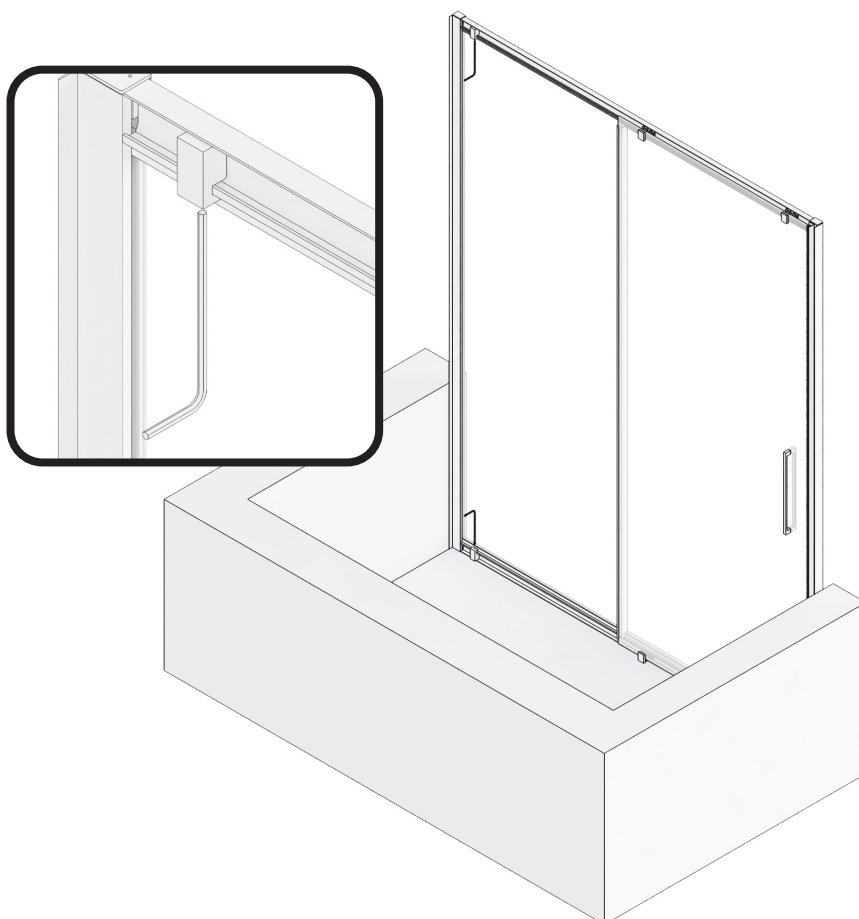

13

CORTAR A SU MEDIDA Y CLIPAR EL PERFIL BAJO TAPACANAL EMBELLECEDOR EN LA GUÍA INFERIOR.

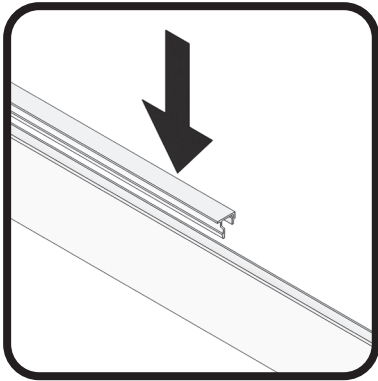





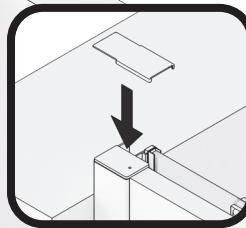



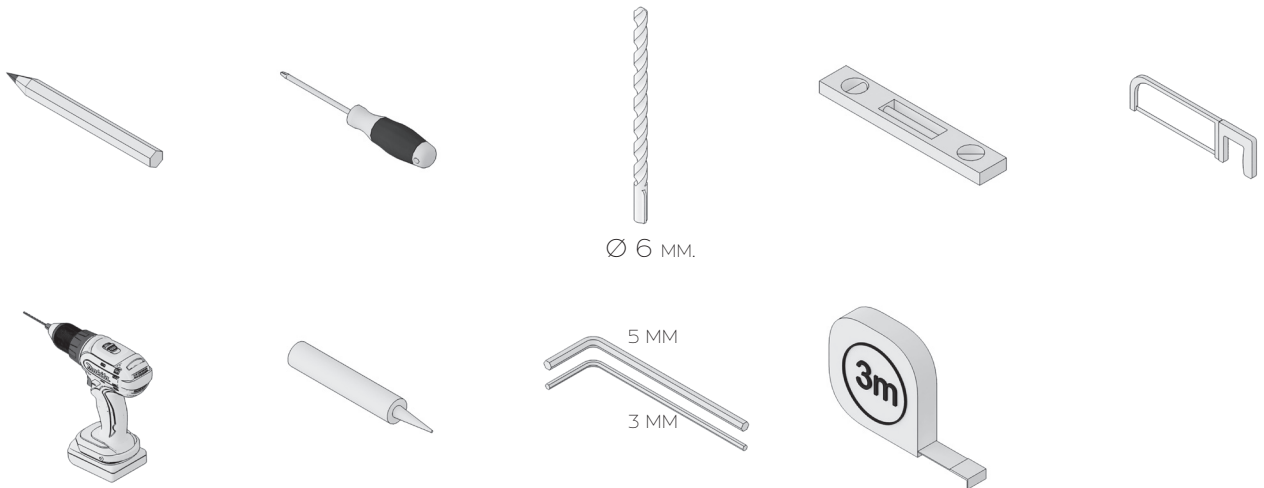

14

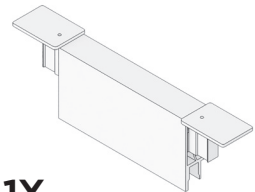
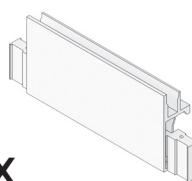
SELLAR CON SILICONA EL CONTORNO EXTERIOR DE LA MAMPARA Y COLOCAR LAS TAPETAS SUPERIORES DE LOS MARCOS LATERALES, CORTANDO Y AJUSTANDO LO SOBRENTE SEGÚN MODELO.

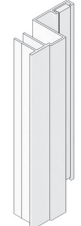
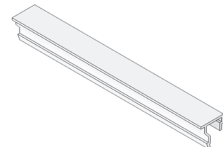
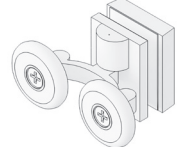
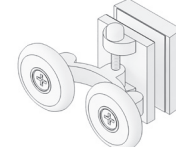
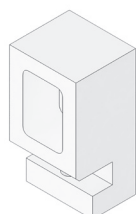

F2

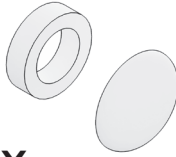

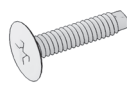
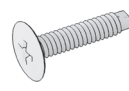
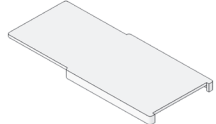
- | | | | | |
|--|---|--|---|---|
| <p>1X</p>  <p>HOJA FIJA</p> | <p>1X</p>  <p>HOJA CORREDERA</p> | <p>1X</p>  <p>GUÍA SUPERIOR CON ESCUADRAS Y TAPA TOPE</p> | <p>1X</p>  <p>GUÍA INFERIOR CON ESCUADRAS</p> | <p>2X</p>  <p>EXPANSOR</p> |
| <p>2X</p>  <p>MARCO LATERAL</p> | <p>1X</p>  <p>PERFIL PORTA IMÁN</p> | <p>1X</p>  <p>PERFIL BAJO TAPA CANAL ENBELLECEDOR GUÍA</p> | <p>2X</p>  <p>RODAMIENTO SUPERIOR TANDEM</p> | <p>2X</p>  <p>RODAMIENTO INFERIOR TANDEM CON PULSADOR</p> |
| <p>2X</p>  <p>TOPE FRENO</p> | <p>1X</p>  <p>ASA TIRADOR</p> | <p>1X</p>  <p>GOMA CIERRE IMAN FRONTAL</p> | <p>2X</p>  <p>GOMA ALA CRUCE</p> | <p>2X</p>  <p>GOMA CUÑA FIJACION FIJO</p> |
| <p>12X</p>  <p>TAPONES CON BASES</p> | <p>6X</p>  <p>TACOS N°6</p> | <p>6X</p>  <p>TORNILLOS 4.2 X 32</p> | <p>6X</p>  <p>TORNILLO AUTORROSCANTE 3.5 X 16 AV</p> | <p>2X</p>  <p>TAPETA SUPERIOR MARCO LATERAL</p> |

fabricación nacional