

MANUAL DE MONTAJE

A3F8



MAMPARA ANGULAR DE DUCHA

1 HOJA CORREDERA + 2 FIJAS

A3F8

1

PRESENTAMOS PERFILES "U" DE FIJOS, EN PAREDES, SEGÚN CORRESPONDA SU POSICIÓN, COLOCANDO EL MAS ALTO AL LATERAL FIJO, NIVELANDOLOS, A 3 MM. DEL BORDE DEL PLATO DE DUCHA Y MARCAMOS TALADROS.

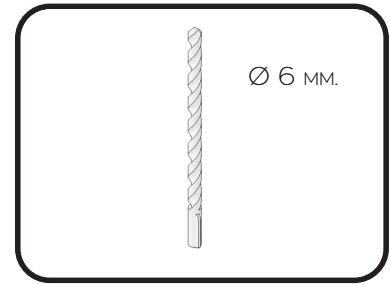
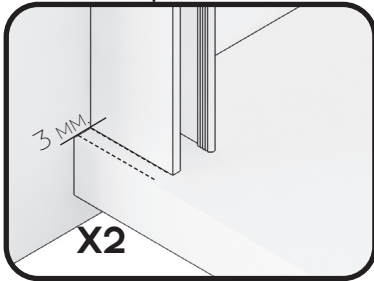

2

TALADRAR LA PARED CON BROCA DE 6MM.



3

ATORNILLAR LOS PERFILES "U" A PARED, FIJANDOLOS CON TACOS DEL Nº 6 Y LOS 6 TORNILLOS 4.2X32.



4

COLOCAMOS GOMA DE ESTANQUEIDAD INFERIOR EN LAS HOJAS FIJAS E INTRODUCIMOS LOS VIDRIOS EN LAS "U", APOYANDOLOS SOBRE ESTA.



5

COLOCAR LA PINZA GUIA INFERIOR EN EL EXTREMO DEL VIDRIO FIJO FRONTAL, MONTANDOLA PREVIAMENTE SEGÚN CORRESPONDA SU POSICIÓN.



MONTAJE PINZA GUIA INFERIOR

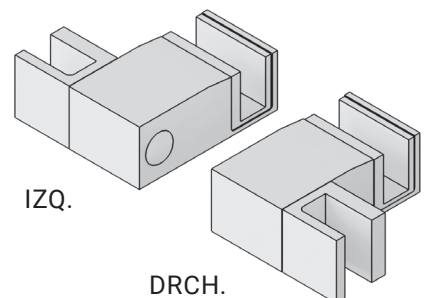
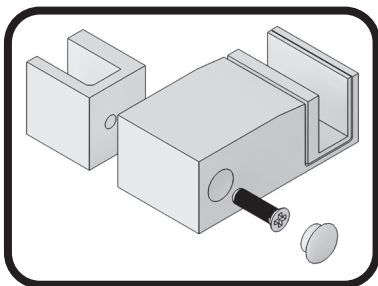

A3F8

6

PRESENTAR GUÍA SUPERIOR
CON VASO A PARED Y VASO
UNIÓN LATERAL FIJO, SOBRE
EL VIDRIO FIJO FRONTAL,
NIVELAR Y MARCAR LOS
TALADROS A PARED.

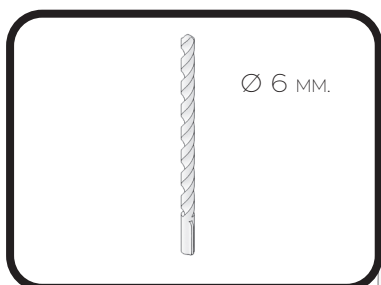
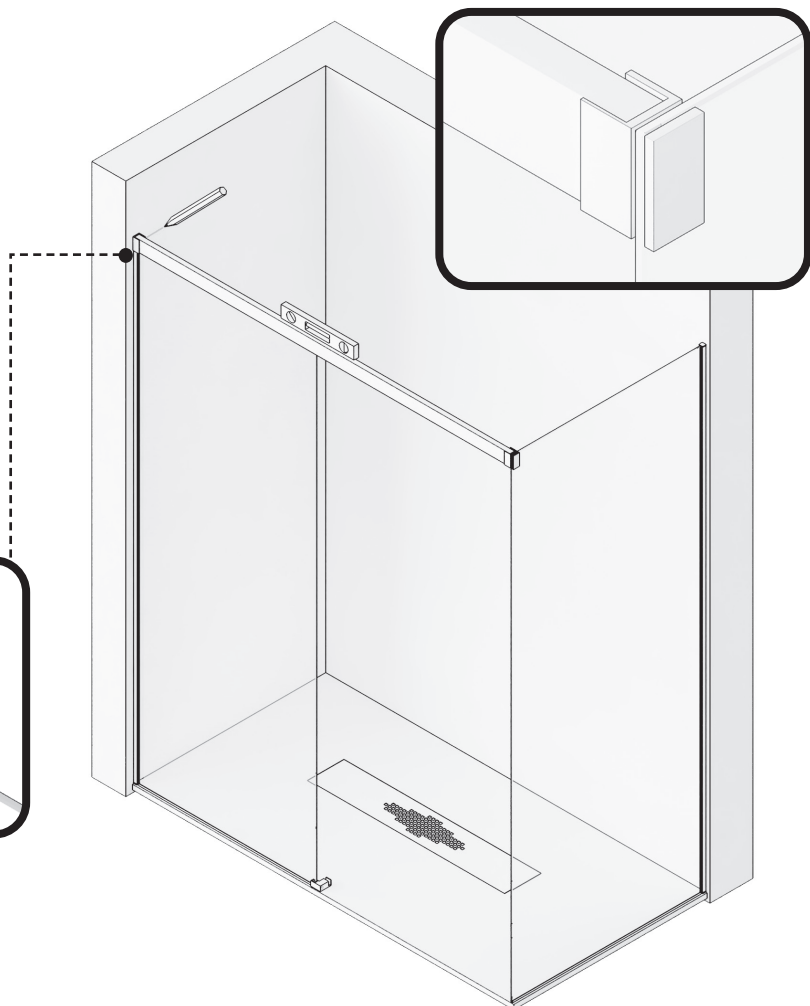
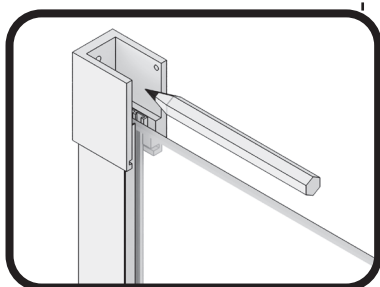

7

TALADRAR LA PARED CON
BROCA DE 6MM.



ETIRAR CRISTALES FIJOS SI FUESE
NECESARIO.

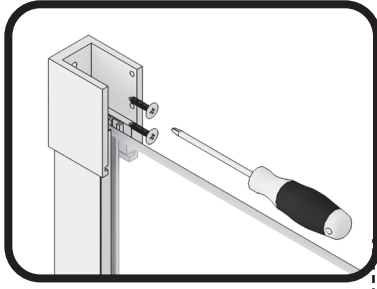

8

ATORNILLAR LOS VASOS SOPORTE GUÍA SUPERIOR A PARED Y LATERAL FIJO.



9

INTRODUCIR LOS TOPES FRENO EN GUIA SUPERIOR, DESPLAZANDO UNO HACIA EL FINAL DE LA HOJA FIJA FRONTAL Y OTRO AL VERTICE, COLOCAR LA GUIA SUPERIOR EN LOS VASOS Y FIJAR LA COGIDA A LA GUIA MEDIANTE LOS TORNILLOS PRISIONEROS CON LLAVE HALLEN. ENGOMAR CRISTALES FIJOS A PERFILES PARED Y A GUÍA SUPERIOR.

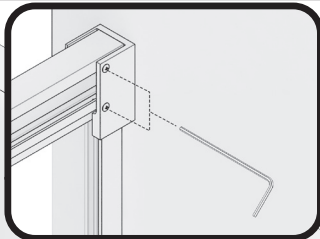
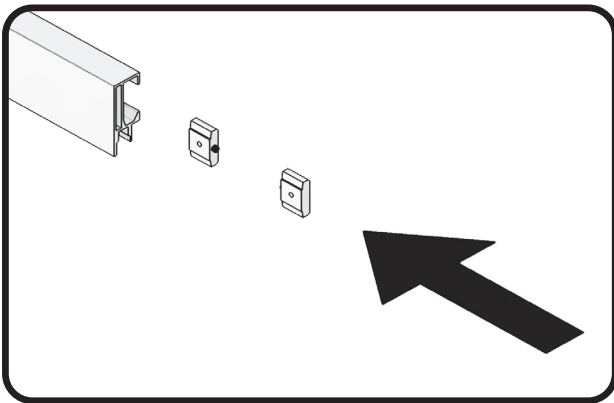

10

MONTAR CONJUNTO RUEDAS, GRADUADAS EN SU ALTURA MÁXIMA Y GOMA INFERIOR VIERTEGUAS EN HOJA CORREDERA.

ALTURA MÁXIMA

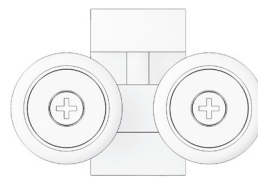

ALTURA MÍNIMA

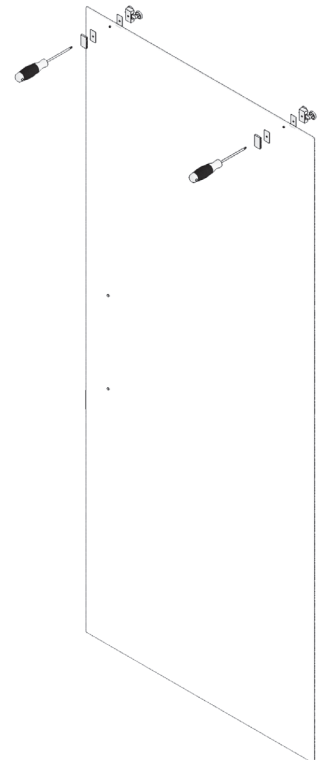
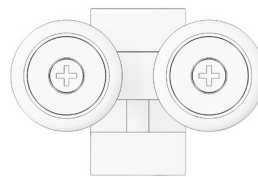

A3F8

11

COLGAR LA HOJA CORREDERA EN LA GUIA SUPERIOR, INTRODUCIENDO EL CONJUNTO RUEDAS EN LA MISMA Y EN LA PINZA GUIA INFERIOR, GRADUANDO EN ALTURA Y NIVELANDO LA HOJA CORREDERA AL CIERRE CON EL LATERAL FIJO, HACIENDO DESCENDER LA HOJA MEDIANTE LOS TORNILLOS DE REGULACION DE RUEDAS, CON UN DESTORNILLADOR.

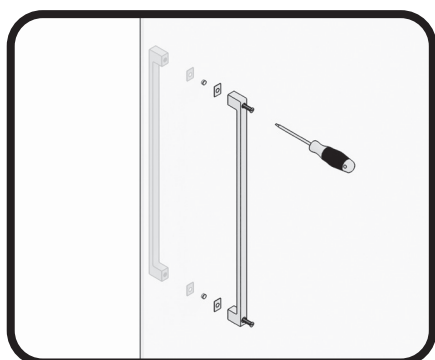
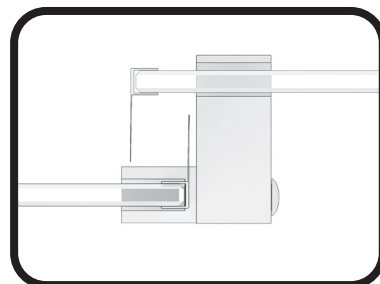
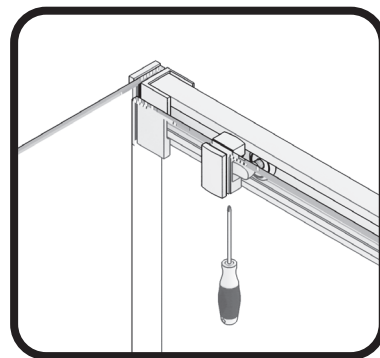
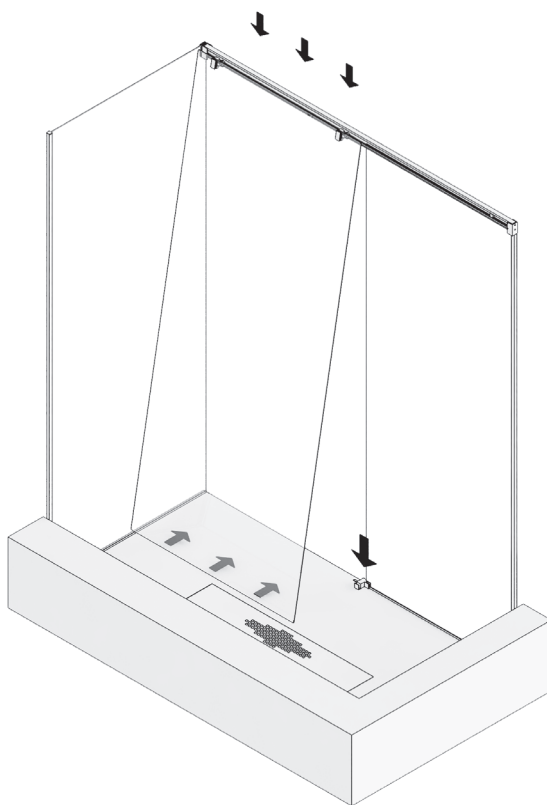

12

COLOCAMOS LAS GOMAS ALA DE CRUCE, UNA EN EL FIJO Y OTRA EN LA HOJA CORREDERA. COLOCAR EL ASA TIRADOR.



13

COLOCAR EL CIERRE GOMA IMAN FRONTAL EN EL CANTO EXTERIOR DE LA HOJA CORREDERA Y EL IMAN ADHESIVO SOBRE ESTE, RETIRANDO EL PRECINTO Y APROXIMANDO AL LATERAL FIJO PARA SU ADHESION.

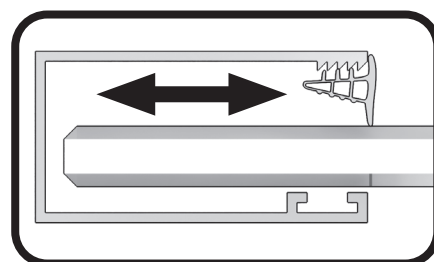
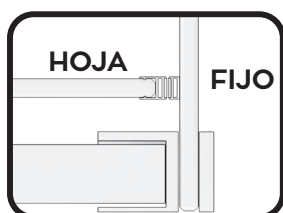

AJUSTAR EL JUEGO DEL VIDRIO FIJOS SEGÚN NECESIDAD. FIJAR EL VIDRIO, ENGOMANDO EL CRISTAL CON EL PERFIL A PARED Y CON LA GUIA SUPERIOR.

14

FIJAR LOS TOPES
FRENO EN SU POSICIÓN,
MEDIANTE SU TORNILLO
PRISIONERO.

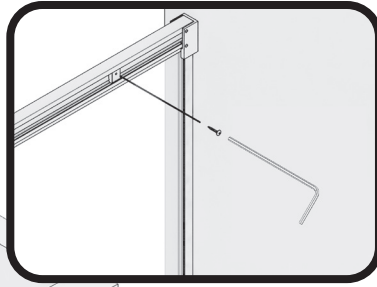

15

MEDIMOS, CORTAMOS, MONTAMOS SUS
TAPONES Y PEGAMOS EL PERFIL DE
ESTANQUEIDAD, DE PINZA INFERIOR A
LATERAL FIJO, POR DELANTE DE LA HOJA
CORREDERA.

PERFIL DE ESTANQUEIDAD

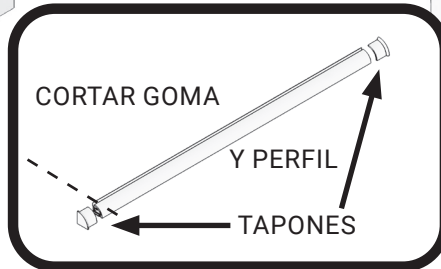

16

SELLAR CON SILICONA EL CONTORNO
EXTERIOR DE LA MAMPARA.

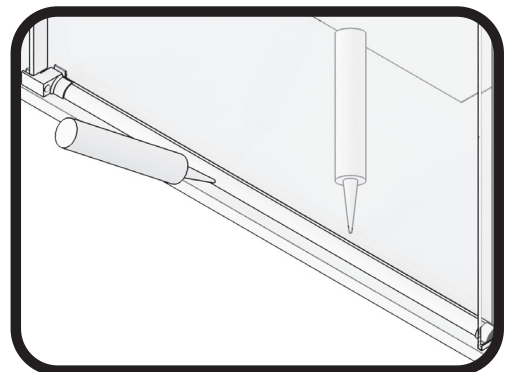

A3F8

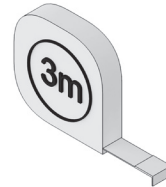
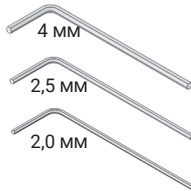
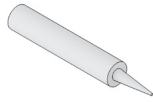
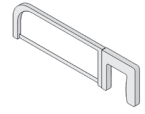
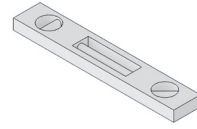
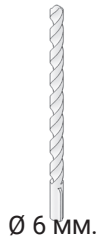
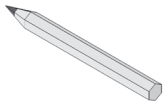

2X

HOJA FIJA



1X

HOJA CORREDERA

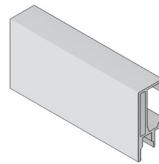

1X

GUÍA SUPERIOR

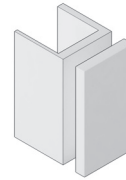

1X

TERMINAL A FIJO PERFIL
ESTANQUEIDAD

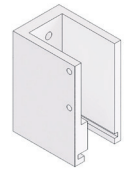

1X

VASO O SOPORTE GUÍA

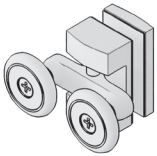

2X

RODAMIENTO SUPERIOR
DOBLE TAMDEN

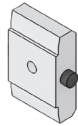

2X

TOPE FRENO

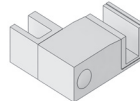

1X

PINZA GUÍA INFERIOR



1X

ASA TIRADOR

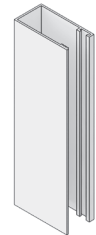

2X

PERFIL "U" 32 MM

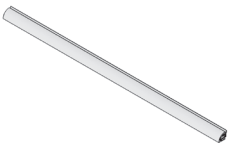

1X

PERFIL DE ESTANQUEIDAD



2X

TAPON PERFIL
ESTANQUEIDAD



1X

GOMA CIERRE
IMAN FRONTAL



1X

IMAN ADHESIVO

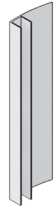

2X

GOMAS DE ALA CRUCE
FIJO/CORREDERA



1X

GOMA ESTANQUEIDAD
INFERIOR FIJO



3X

GOMA FIJO "U"
Y GUÍA SUPERIOR



8X

TACOS Nº 6

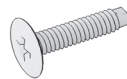

8X

TORNILLOS 4.2 X 32

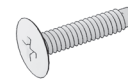

2X

TORNILLOS AUTORROS-
CANTE 3.5 X 9.5