

# MANUAL DE MONTAJE

## A2H



### MAMPARA ANGULAR DE DUCHA

1 HOJA CORREDERA + 1 FIJA

## A2H

# 1

PRESENTAMOS PERFIL "U" DE FIJO, EN PARED, NIVELANDOLO, A 3 MM. DEL BORDE DEL PLATO DE DUCHA Y MARCAMOS TALADROS.

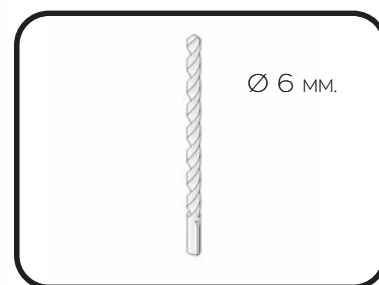
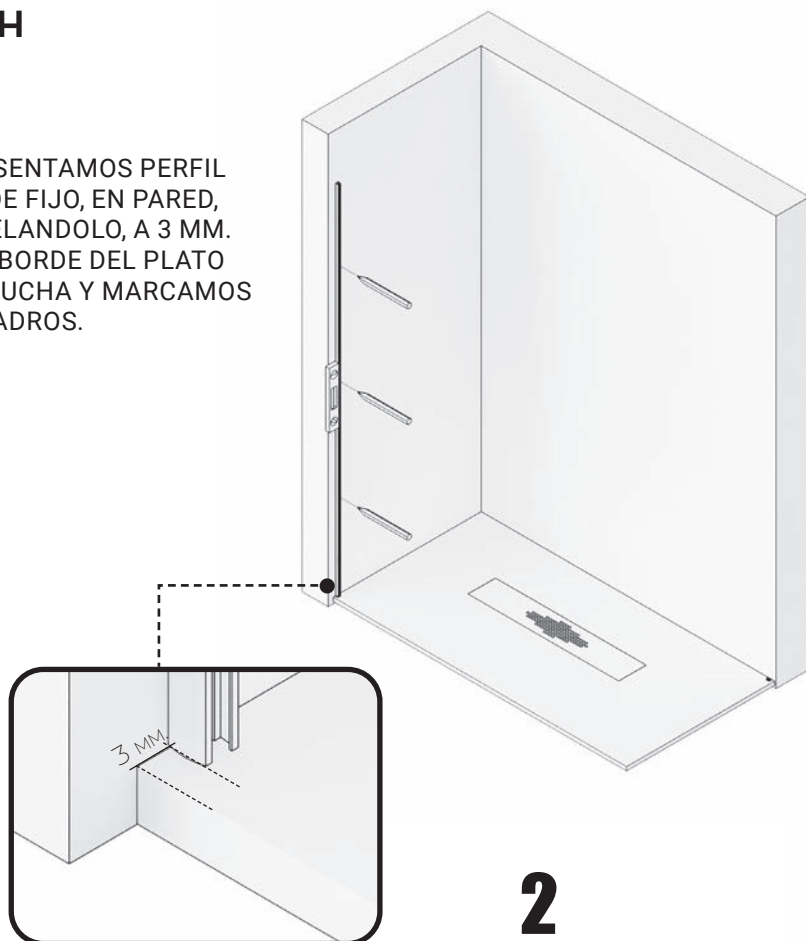

# 2

TALADRAR LA PARED CON BROCA DE 6MM.

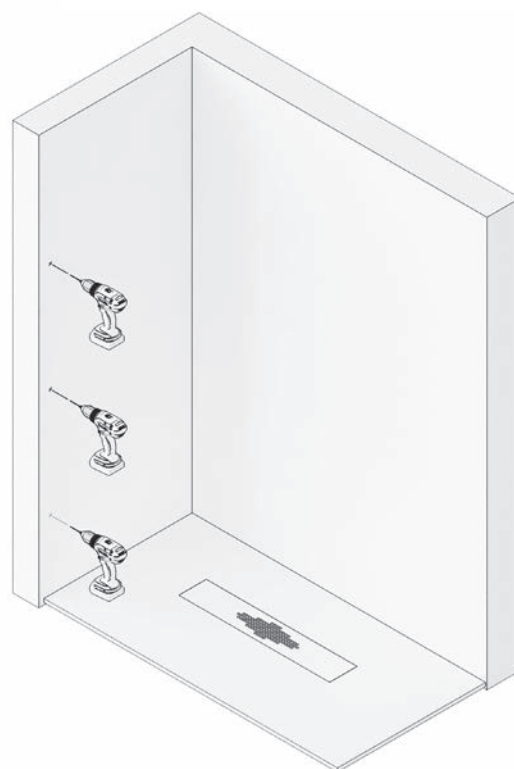

# 3

ATORNILLAR EL PERFIL "U" A PARED, FIJANDOLO CON TACOS DEL N° 6 Y LOS 3 TORNILLOS 4.2X32.



# 4

- COLOCAMOS GOMA DE ESTANQUEIDAD INFERIOR EN LA HOJA FIJA E INTRODUCIMOS EL VIDRIO EN LA "U", APOYÁNDOLO SOBRE ESTA.



# 5

COLOCAR LA PINZA GUIA INFERIOR EN EL EXTREMO DEL VIDRIO FIJO, MONTÁNDOLA PREVIAMENTE SEGÚN CORRESPONDA SU POSICIÓN.



## MONTAJE PINZA GUIA INFERIOR

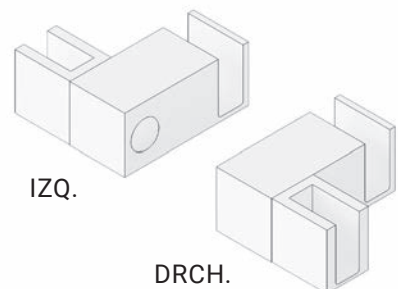
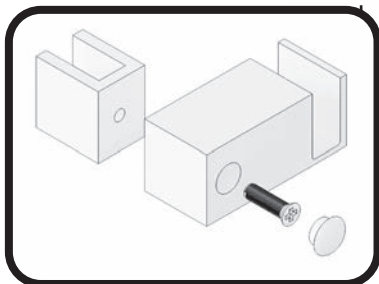

A2H

**6**

PRESENTAR GUÍA SUPERIOR CON VASOS Y CODO UNIÓN, FIJÁNDOLO CON SUS TORNILLOS PRISIONEROS, SOBRE LOS VIDRIOS FIJOS, NIVELAR Y MARCAR LOS TALADROS.

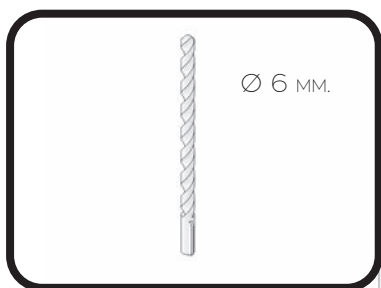
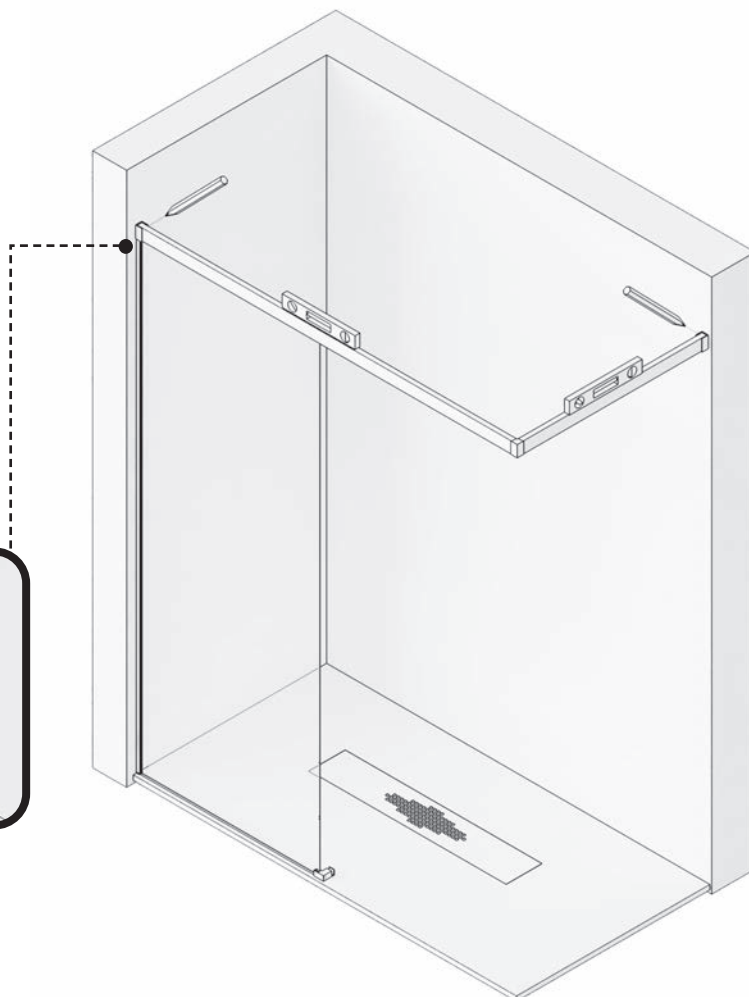
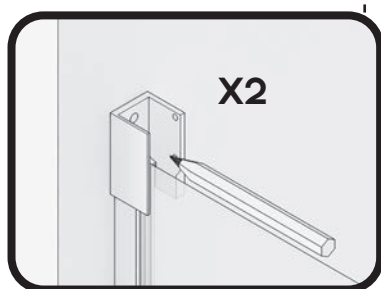

**7**

TALADRAR LA PARED CON BROCA DE 6MM.



RETIRAR CRISTALES FIJOS SI FUESE NECESARIO.

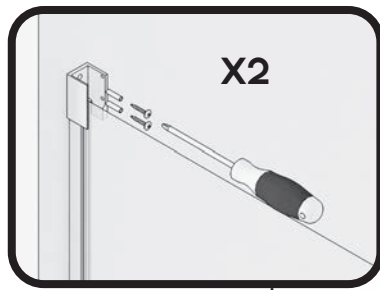

**8**

ATORNILLAR LOS VASOS SOPORTE  
GUÍA SUPERIOR A PARED.



**9**

INTRODUCIR LOS DOS RODAMIENTOS Y  
LOS DOS TOPE FRENO EN GUIA SUPERIOR,  
DESPLAZANDO UNO HACIA EL FINAL DE LA  
HOJA FIJA FRONTAL Y OTRO AL VERTICE.

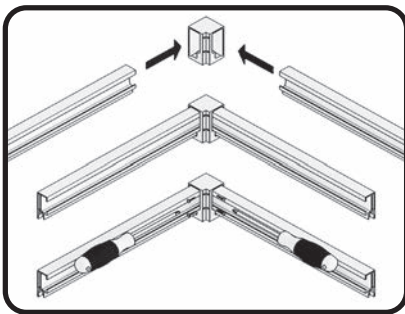
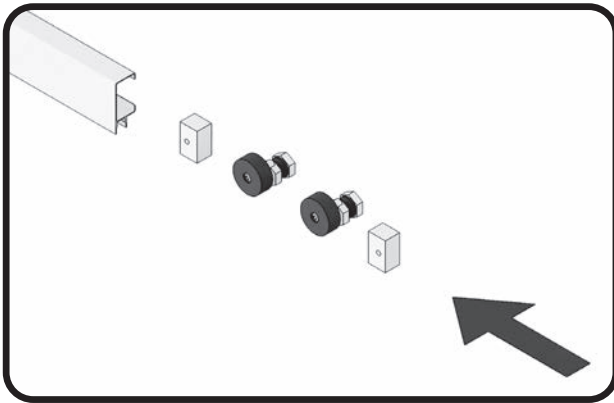

**10**

COLOCAR LA GUIA SUPERIOR UNIDA EN  
LOS VASOS COGIDA A PARED Y FIJAR  
LA COGIDA A LA GUIA MEDIANTE LOS  
TORNILLOS PRISIONEROS CON LLAVE  
HALLEN. ENGOMAR EL CRISTAL FIJO  
AL PERFIL PARED Y A LA GUÍA SUPE-  
RIOR.

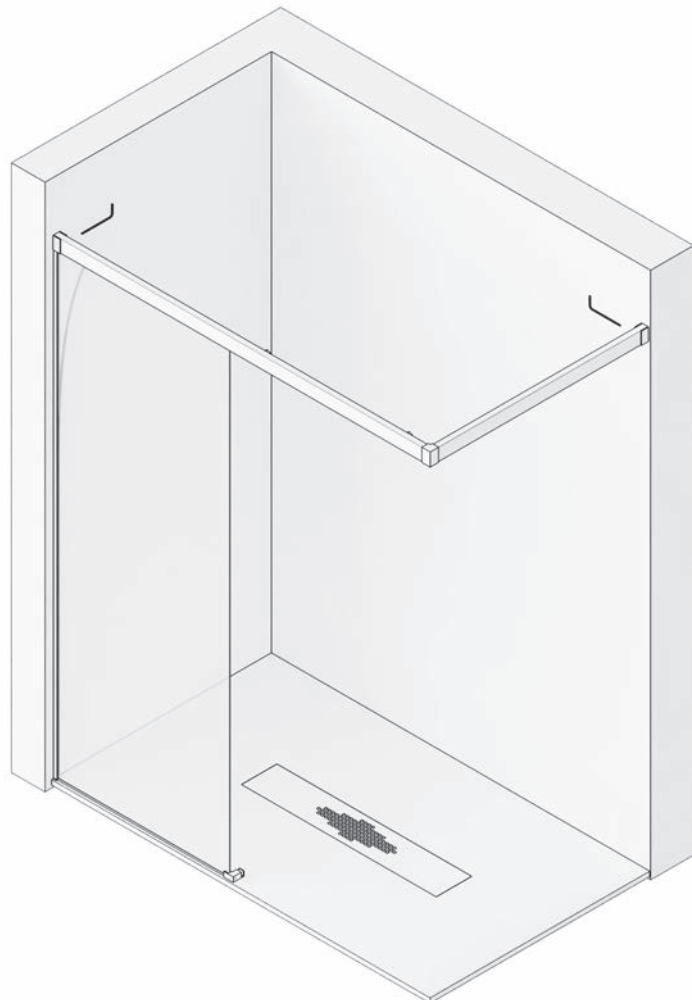

## A2H

### 11

COLOCAR LA GOMA INFERIOR VIERTEAGUAS EN LA HOJA CORREDERA Y MONTARLA EN LOS RODAMIENTOS, INTRODUCIENDO LA MISMA EN LA PINZA GUIA INFERIOR. GRADUAR EN ALTURA Y NIVELAR, HACIENDO GIRAR LOS EJES DE LAS EXCENTRICAS, MEDIANTE LAS TUERCAS DE REGULACION DE RUEDAS, CON DOS LLAVES FIJAS DE 20 MM., FIJANDOLSA FUERTEMENTE EN SU POSICIÓN.

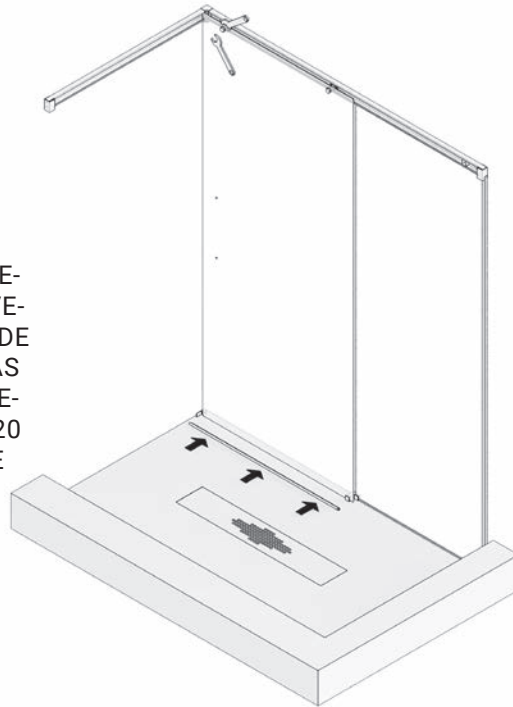

### 12

COLOCAMOS LAS GOMAS ALA DE CRUCE, UNA EN EL FIJO Y OTRA EN LA HOJA CORREDERA. COLOCAR EL ASA TIRADOR.



# 13

FIJAR LOS TOPE FRENO EN SU POSICIÓN, MEDIANTE SUS TORNILLO PRISIONERO.

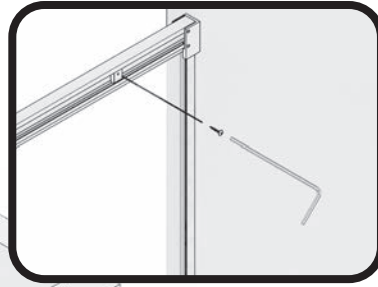

# 14

MEDIMOS, CORTAMOS, MONTAMOS SUS TAPONES Y PEGAMOS EL PERFIL DE ESTANQUEIDAD, DE PINZA INFERIOR AL CODO DEL VERTICE, POR DELANTE DE LA HOJA CORREDERA Y DE ESTE A PARED.

PERFIL DE ESTANQUEIDAD

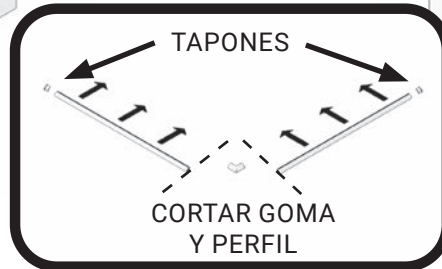

# 15

SELLAR CON SILICONA EL CONTORNO EXTERIOR DE LA MAMPARA.

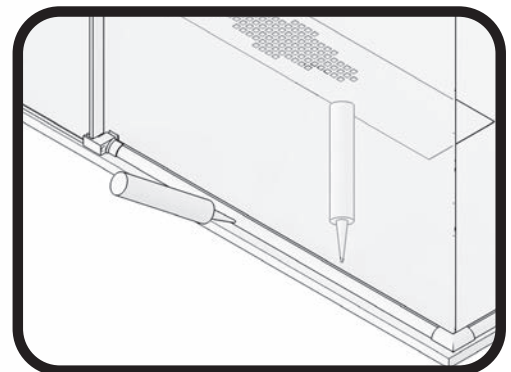

# A2H

