

# MANUAL DE MONTAJE

## A4



**MAMPARA ANGULAR DE DUCHA**

2 HOJAS CORREDERAS + 2 FIJAS

A4

**1**

PRESENTAMOS PERFILES "U" DE FIJOS, EN PAREDES, NIVELANDOLO, A 3 MM. DEL BORDE DEL PLATO DE DUCHA Y MARCAMOS TALADROS.

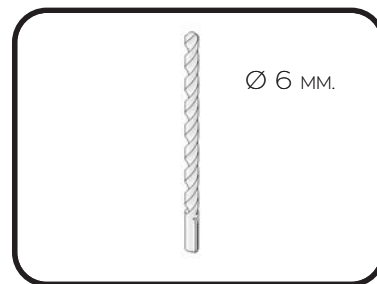
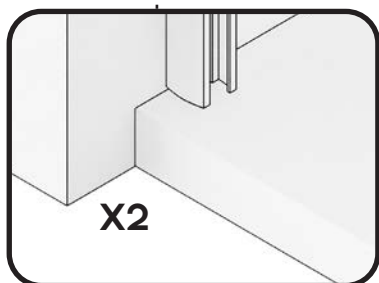

**2**

TALADRAR LA PARED CON BROCA DE 6MM.



**3**

ATORNILLAR LOS PERFILES "U" A PARED, FIJANDOLOS CON TACOS DEL N° 6 Y LOS 6 TORNILLOS 4.2X32.



# 4

COLOCAMOS GOMA DE ESTANQUEIDAD INFERIOR EN LAS HOJAS FIJAS E INTRODUCIMOS LOS VIDRIOS EN LAS "U", APOYANDOLOS SOBRE ESTA.



# 5

COLOCAR LAS PINZAS GUIA INFERIOR EN EL EXTREMO DE LOS VIDRIO FIJO, MONTANDOLAS PREVIAMENTE SEGÚN CORRESPONDA SU POSICIÓN.



### MONTAJE PINZA GUIA INFERIOR

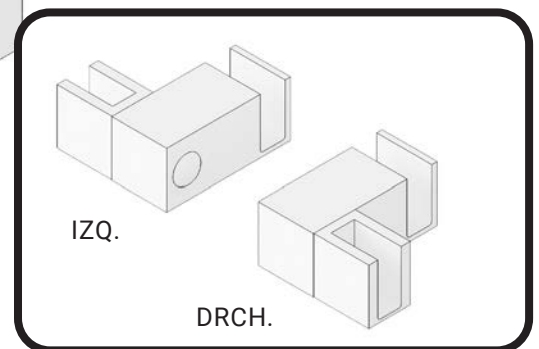
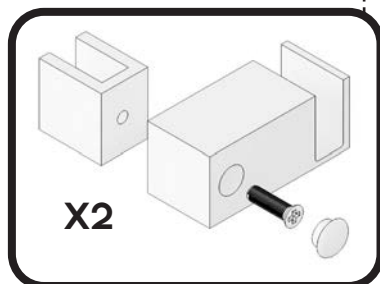

## 6

PRESENTAR GUÍA SUPERIOR  
CON VASOS Y CODO UNIÓN,  
FIJÁNDOLO CON SUS TOR-  
NILLOS AUTOROSCANTES,  
SOBRE LOS VIDRIOS FIJOS,  
NIVELAR Y MARCAR LOS  
TALADROS.

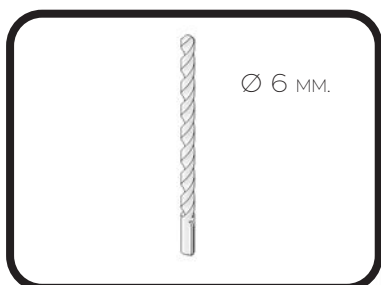
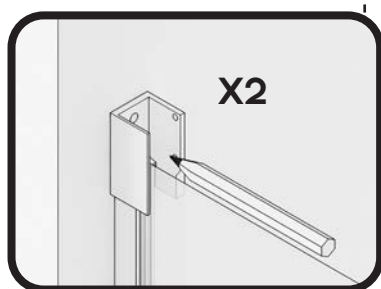

## 7

TALADRAR LA PARED CON  
BROCA DE 6MM.



RETIRAR CRISTALES FIJOS SI FUESE  
NECESARIO.

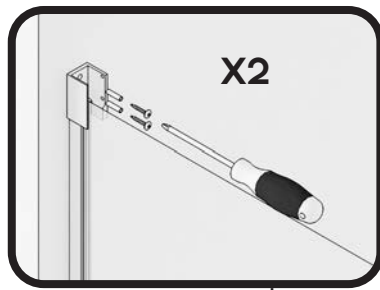

**8**

ATORNILLAR LOS VASOS SOPORTE GUÍA SUPERIOR A PAREDES.



**9**

INTRODUCIR LOS 4 TOPES FRENO EN GUIAS SUPERIORES, DESPLAZANDOS UNO HACIA EL FINAL DE LA HOJA FIJA Y OTRO AL VÉRTICE, COLOCAR LA GUIA SUPERIOR UNIDA, EN LOS VASOS COGIDA A PARED Y FIJAR LA COGIDA A LA GUIA MEDIANTE LOS TORNILLOS PRISIONEROS CON LLAVE HALLEN. ENGOMAR CRISTALES FIJOS A PERFILES PAREDES Y A GUÍAS SUPERIORES.

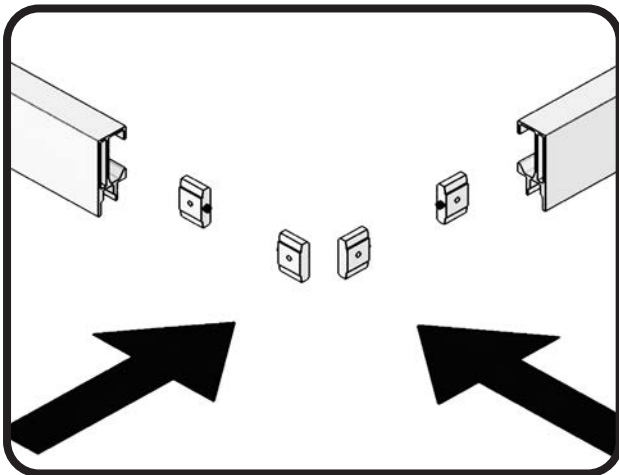

**10**

MONTAR CONJUNTO RUEDAS, GRADUADAS EN SU ALTURA MÁXIMA Y GOMA INFERIOR VIERTEAGUAS EN LAS HOJAS CORREDERAS.

ALTURA MÁXIMA

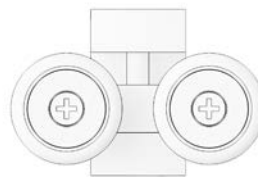

ALTURA MÍNIMA

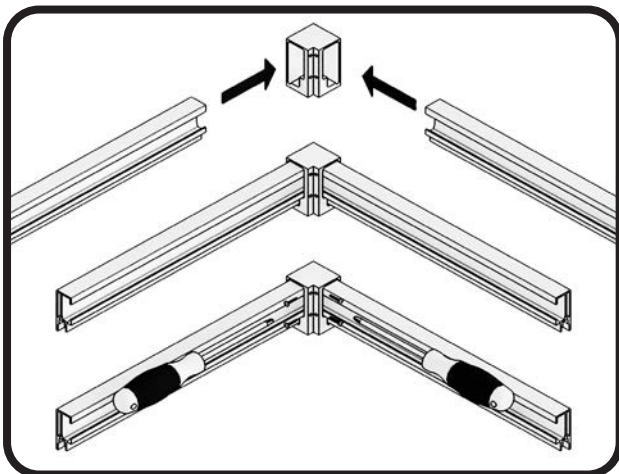
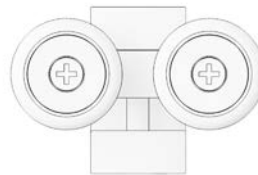

**X2**

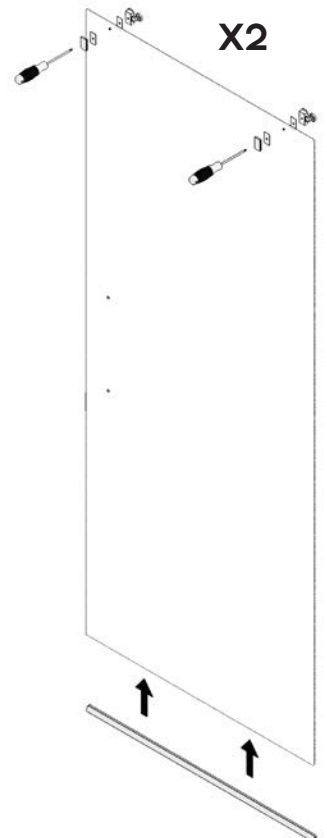

A4

# 11

COLGAR LAS HOJAS CORREDERAS EN LAS GUIA SUPERIOR, INTRODUCIENDO EL CONJUNTO RUEDAS EN LA MISMA Y EN LA PINZA GUIA INFERIOR, GRADUANDO EN ALTURA Y NIVELANDO LA HOJA CORREDERA AL CIERRE EN EL VÉRTICE, HACIENDO DESCENDER LA HOJA MEDIANTE LOS TORNILLOS DE REGULACION DE RUEDAS, CON UN DESTORNILLADOR.

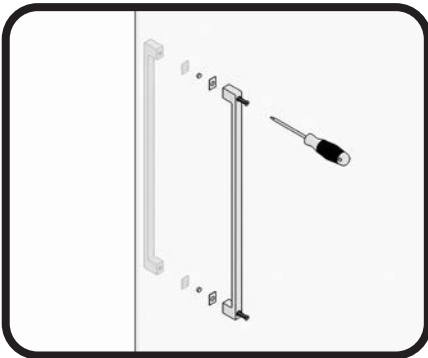
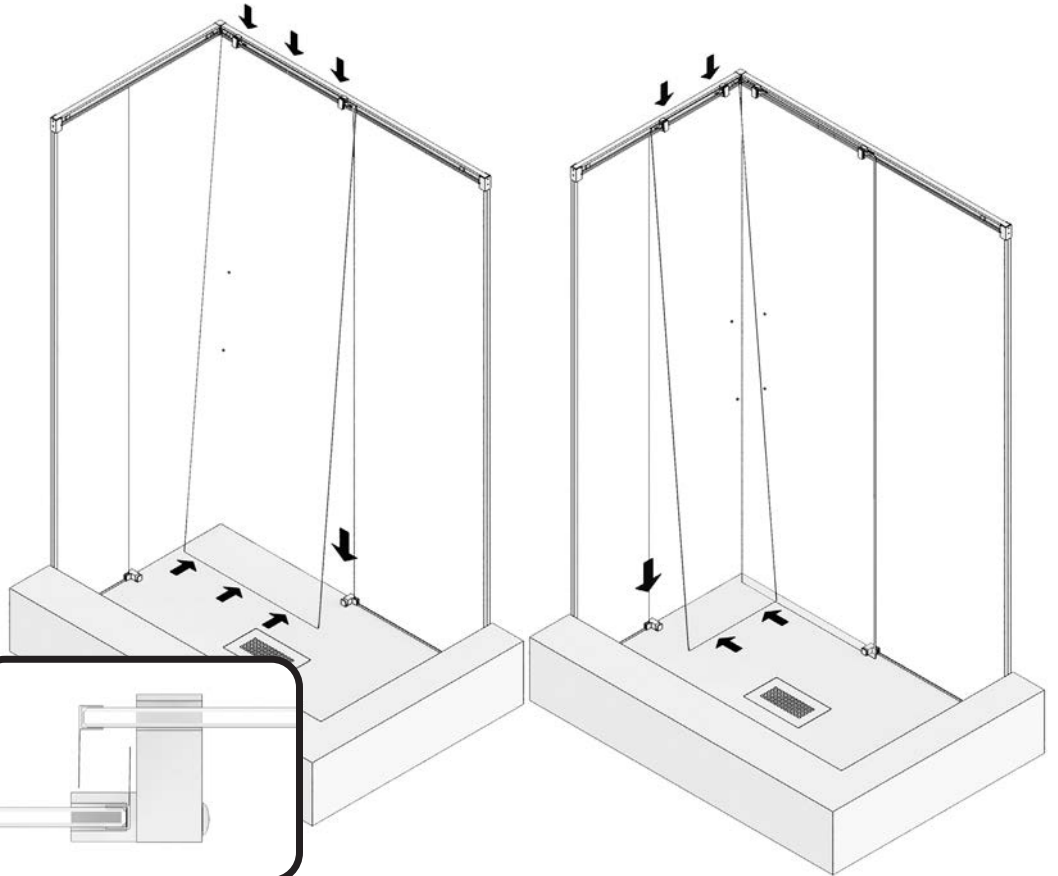
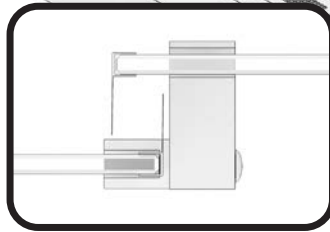
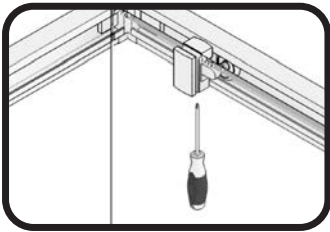

# 12

COLOCAMOS LAS GOMAS ALA DE CRUCE, UNAS EN LOS FIJOS Y OTRAS EN LAS HOJAS CORREDERAS. COLOCAR LAS ASAS TIRADOR.



# 13

COLOCAR LOS CIERRE GOMA IMAN ANGULAR EN LOS CANTOS EXTERIORES DE LAS HOJAS CORREDERAS.

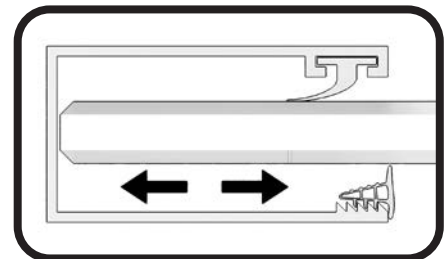
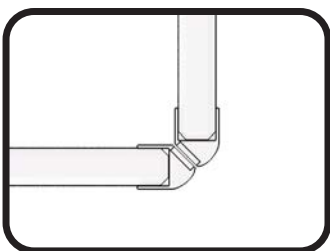

AJUSTAR EL JUEGO DE LOS VIDRIOS FIJOS SEGÚN NECESIDAD. FIJAR EL VIDRIO, ENGOMANDO EL CRISTAL CON EL PERFIL A PARED Y CON LA GUIA SUPERIOR.

# 14

FIJAR LOS TOPE FRENO EN SU POSICIÓN, MEDIANTE SUS TORNILLO PRISIONERO.

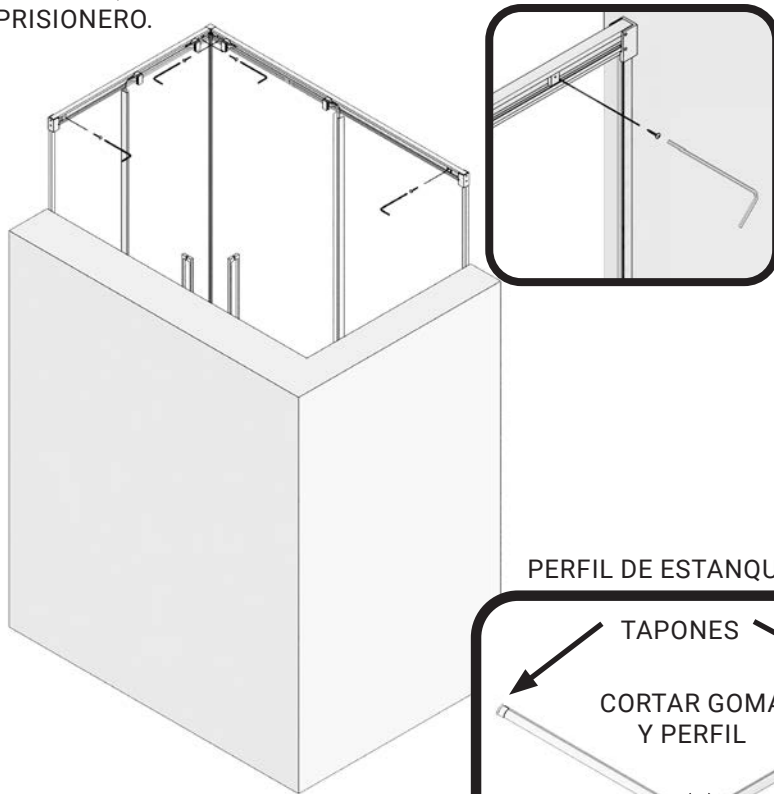

# 15

MEDIMOS, CORTAMOS, MONTAMOS SUS TAPONES Y PEGAMOS EL PERFIL DE ESTANQUEIDAD, DE PINZA INFERIOR AL CODO DEL VERTICE, POR DELANTE DE LAS HOJAS CORREDERAS.



# 16



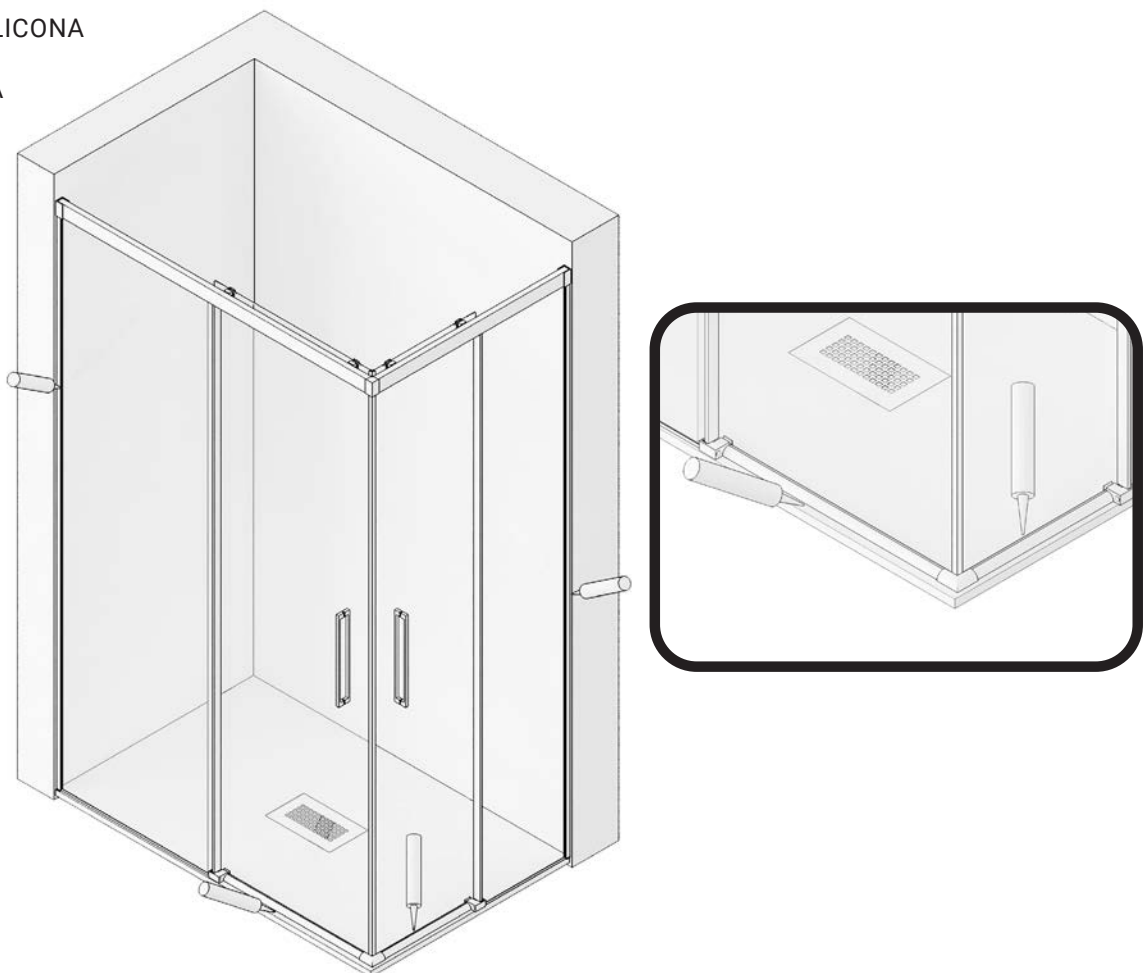





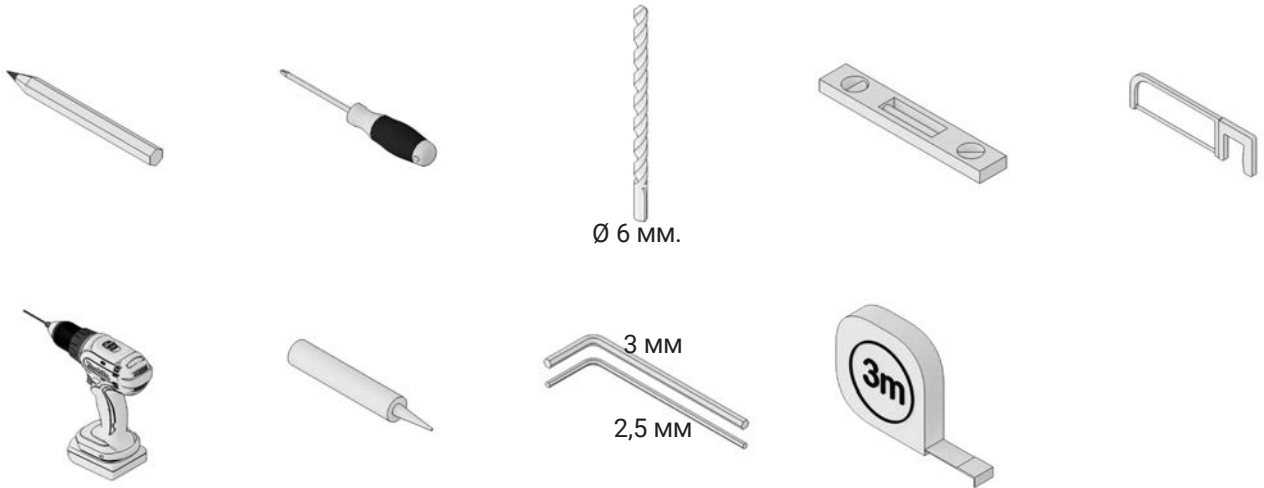





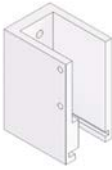

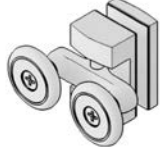

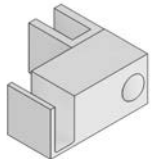

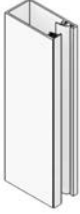

SELLAR CON SILICONA EL CONTORNO EXTERIOR DE LA MAMPARA.





# A4



- |   |   |  |  |   |  |
|---|---|--|--|---|--|
| <b>2X</b><br><br>HOJA FIJA                                 | <b>2X</b><br><br>HOJA CORREDERA                        | <b>2X</b><br><br>GUÍA SUPERIOR                  | <b>1X</b><br><br>CODO UNIÓN GUÍA                        | <b>2X</b><br><br>VASO O SOPORTE GUÍA             |  |
| <b>2X</b><br><br>TAPA EMBELLECEDORA VASO<br>SOPORTE GUÍA | <b>4X</b><br><br>RODAMIENTO SUPERIOR<br>DOBLE TAMDEN | <b>4X</b><br><br>TOPE FRENO                   | <b>2X</b><br><br>GUÍA PINZA INFERIOR                   | <b>2X</b><br><br>ASA TIRADOR                   |  |
| <b>2X</b><br><br>PERFIL "U" FIJO A PARED                 | <b>1X</b><br><br>TERMINAL PERFIL<br>VIERTEGUAS       | <b>2X</b><br><br>GOMA CUÑA FIJACION<br>VIDRIO | <b>1X</b><br><br>TERMINAL A FIJO PERFIL<br>ESTANQUEIDAD | <b>2X</b><br><br>CIERRE IMAN<br>FRONTO-LATERAL | <b>1X</b><br><br>GOMA INFERIOR<br>VIERTEGUAS PUERTA     |
| <b>1X</b><br><br>GOMA ESTANQUEIDAD<br>INFERIOR FIJO      | <b>4X</b><br><br>GOMAS DE ALA CRUCE                  | <b>3X</b><br><br>GOMA CUÑA FIJACION<br>VIDRIO | <b>10X</b><br><br>TACOS N° 6                            | <b>10X</b><br><br>TORNILLOS 4.2 X 32           | <b>2X</b><br><br>TORNILLOS AUTORROS-<br>CANTE 3.5 X 9.5 |

fabricación  
nacional