

MANUAL DE MONTAJE

F3



MAMPARA FRONTAL DE DUCHA

1 HOJA CORREDERA + 2 FIJAS

F3

1

PRESENTAMOS PERFILES "U" DE FIJOS, EN PARED, SEGÚN CORRESPONDA SU POSICIÓN, NIVELÁNDOLOS, A 3 MM. DEL BORDE DEL PLATO DE DUCHA Y MARCAMOS TALADROS.

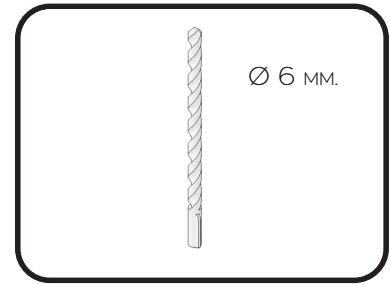
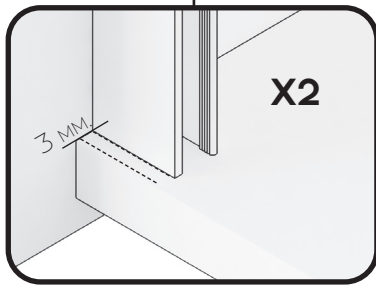

2

TALADRAR LAS PAREDES CON BROCA DE 6MM.

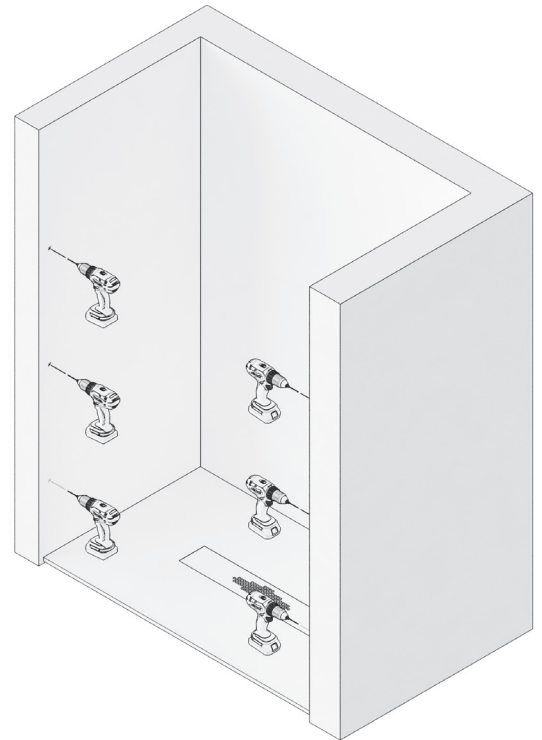

3

ATORNILLAR LOS PERFILES "U" A PAREDES, FIJÁNDOLOS CON TACOS DEL Nº 6 Y LOS 6 TORNILLOS 4.2X32

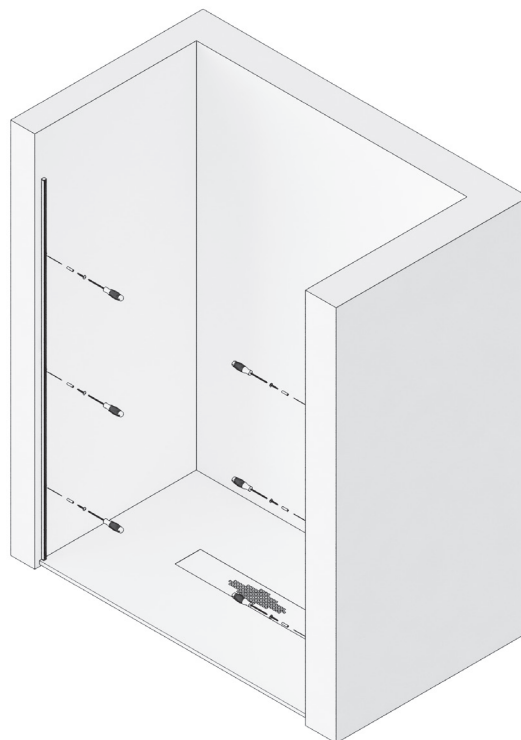

4

COLOCAMOS LAS GOMAS DE ESTANQUEIDAD INFERIORES EN LAS HOJAS FIJAS E INTRODUCIMOS LOS VIDRIOS EN LAS "U", SEGÚN CORRESPONDA SU POSICIÓN, APOYANDOLOS SOBRE ESTAS.



5

COLOCAR LA PINZA GUIA INFERIOR EN EL EXTREMO DEL VIDRIO FIJO CONTRARIO AL CIERRE, MONTANDOLA PREVIAMENTE SEGÚN CORRESPONDA SU POSICIÓN.

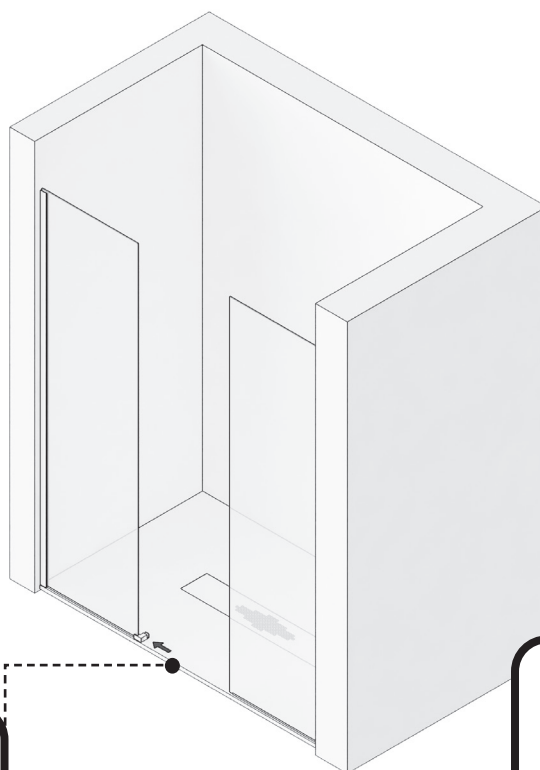

MONTAJE PINZA GUIA INFERIOR

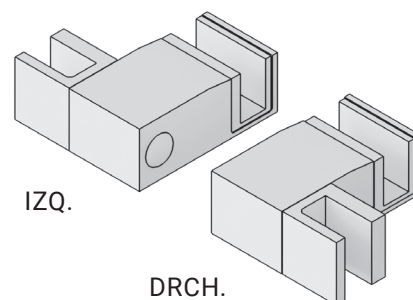
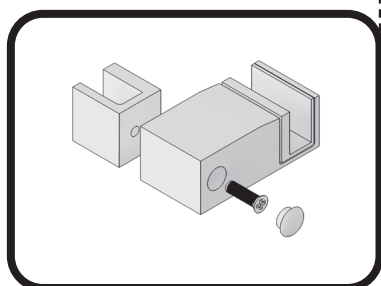

F3

6

PRESENTAR GUÍA SUPERIOR
CON VASOS SOBRE LOS
VIDRIOS FIJOS, NIVELAR Y
MARCAR LOS TALADROS.

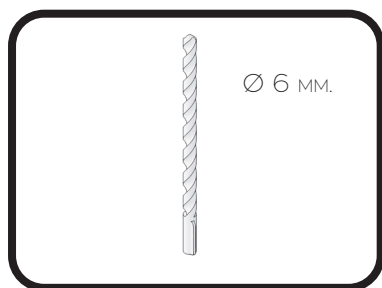
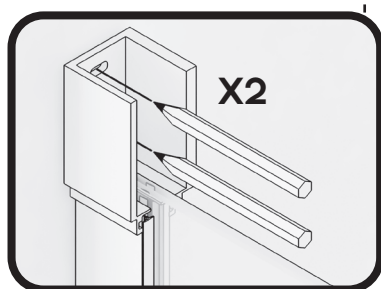

7

TALADRAR LA PARED CON
BROCA DE 6MM.

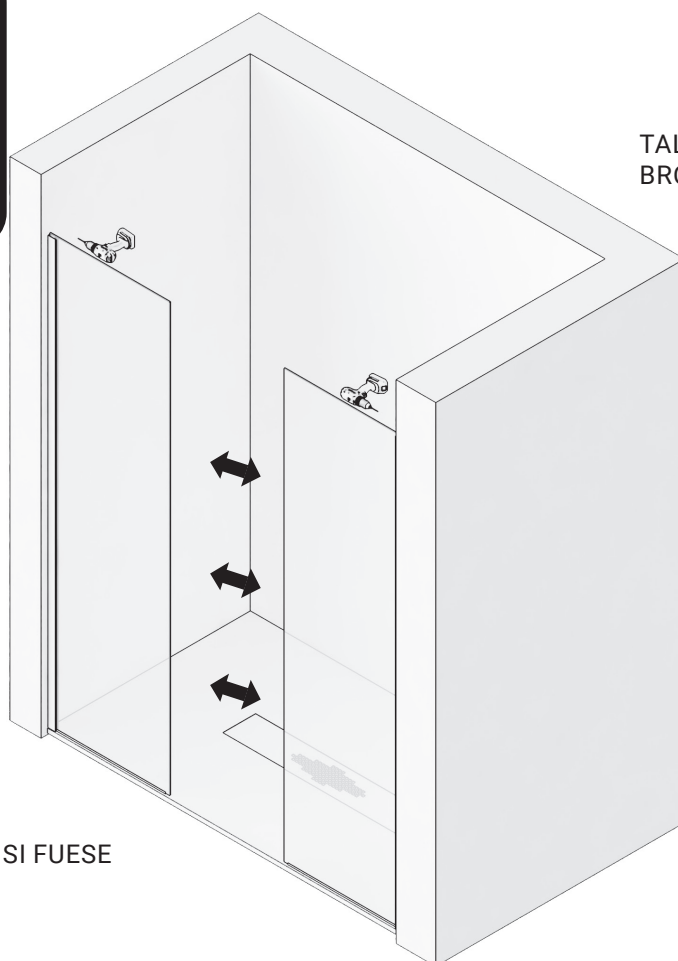

RETIRAR CRISTALES FIJOS SI FUESE
NECESARIO.

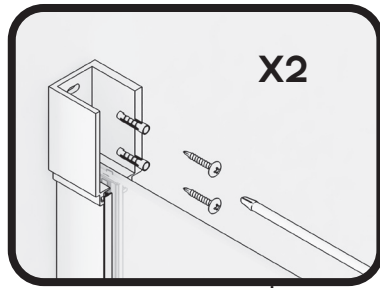

8

ATORNILLAR LOS VASOS SOPORTE
GUÍA SUPERIOR A PARED.



9

INTRODUCIR LOS DOS RODAMIENTOS Y
TOPES DE FRENO EN GUÍA SUPERIOR, ASÍ
COMO EL GUARDARRAIL.
CORTAR EL GUARDARRAIL AL ANCHO
DEL HUECO OCUPADO POR LA PUERTA
CORREDERA E INTRODUCIR EN LA GUÍA.

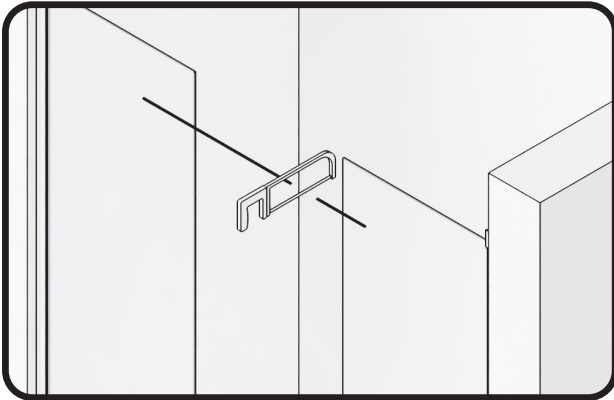
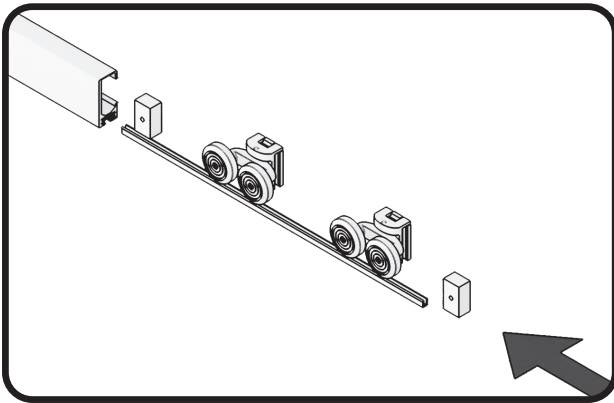

10

COLOCAR LA GUÍA SUPERIOR EN LOS VASOS
COGIDA A PARED Y FIJAR LA COGIDA A LA GUÍA,
MEDIANTE LOS TORNILLOS PRISIONEROS, CON
LLAVE ALLEN.

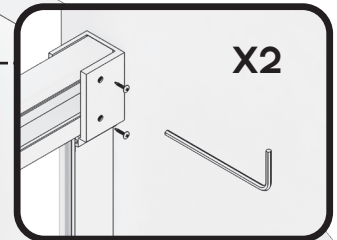
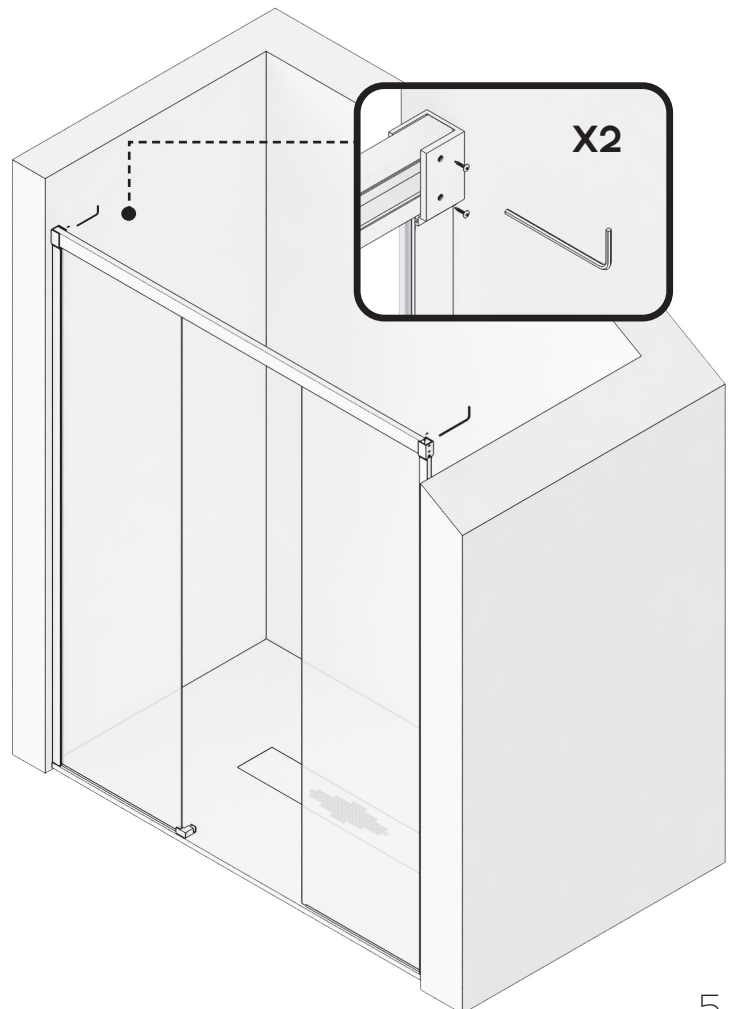

F3

11

COLOCAR PERFIL CIERRE IMAN EN CANTO VIDRIO HOJA FIJA, SEGÚN CORRESPONDA, CON EL ALA IMAN HACIA EL INTERIOR DUCHA.



12

MONTAR LA HOJA CORREDERA EN LOS RODAMIENTOS, INTRODUCIENDO LA MISMA EN LA PINZA GUIA INFERIOR. GRADUAR EN ALTURA Y NIVELAR, FIJÁNDOLA FUERTEMENTE EN SU POSICIÓN.

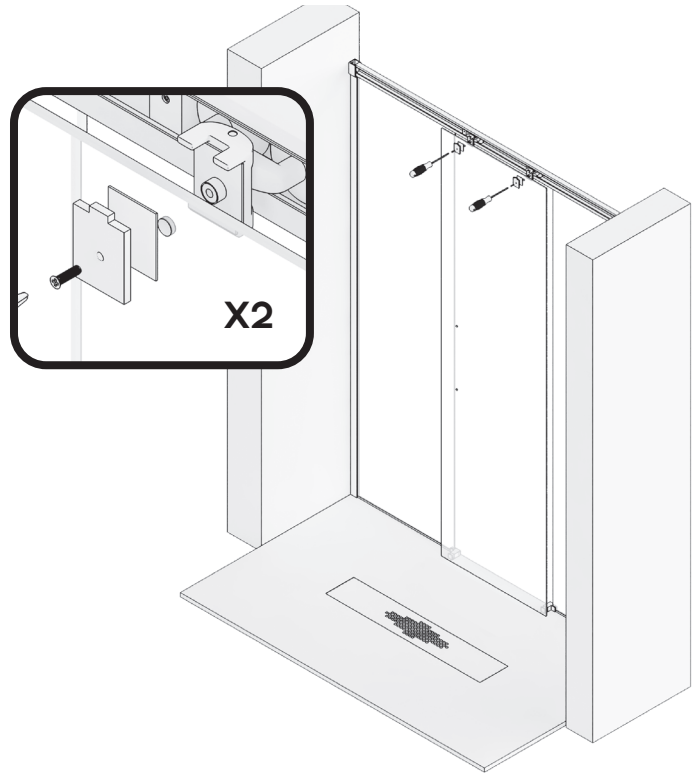

13

COLOCAMOS LAS GOMAS ALA DE CRUCE, UNA EN EL FIJO Y OTRA EN LA HOJA CORREDERA. COLOCAR EL ASA TIRADOR.

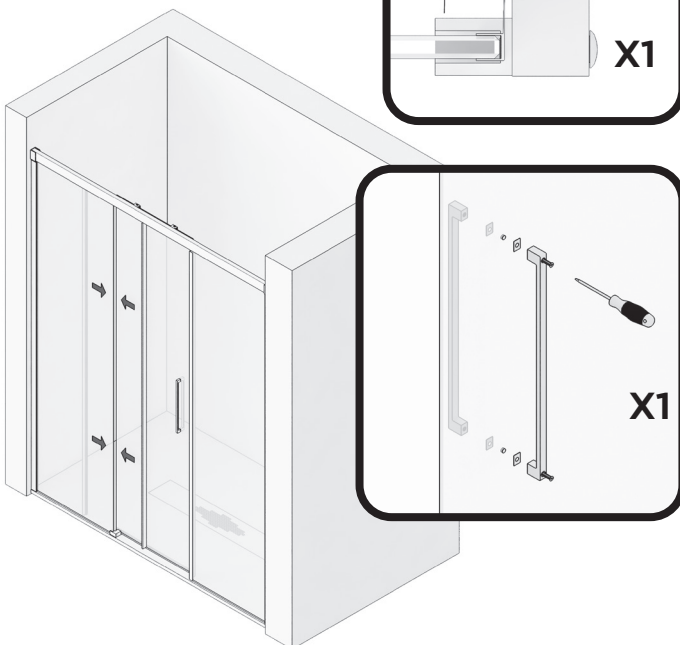

14

COLOCAR EL CIERRE GOMA IMAN FRONTAL EN EL CANTO EXTERIOR DE LA HOJA CORREDERA. APROXIMAR LA HOJA CORREDERA AL PERFIL CIERRE IMAN, NIVELÁNDOLO.



15

FIJAR LOS TOPES FRENO EN SU POSICIÓN, MEDIANTE SUS TORNILLOS PRISIONEROS.

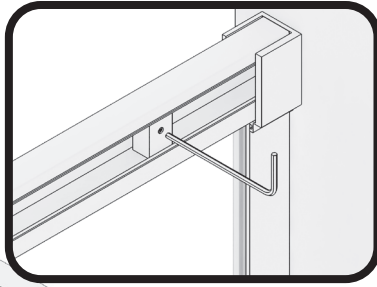

16

MEDIMOS, CORTAMOS, MONTAMOS SUS TAPONES Y PEGAMOS EL PERFIL DE ESTANQUEIDAD, DE PINZA INFERIOR A PARED POR DELANTE DE LA HOJA CORREDERA.

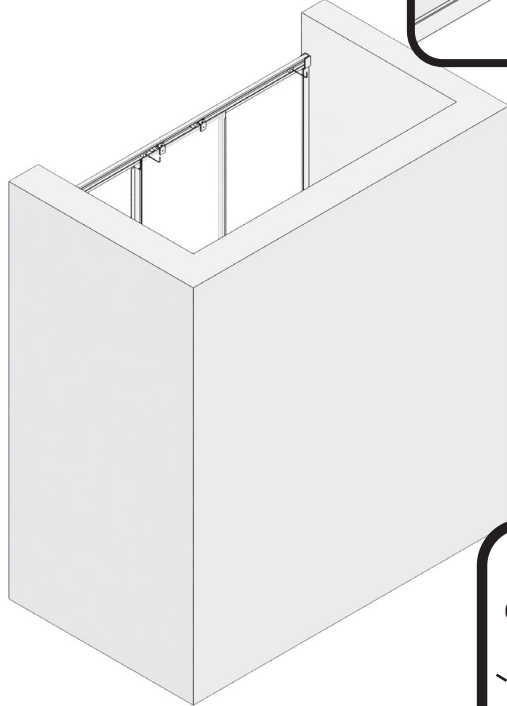

PERFIL DE ESTANQUEIDAD

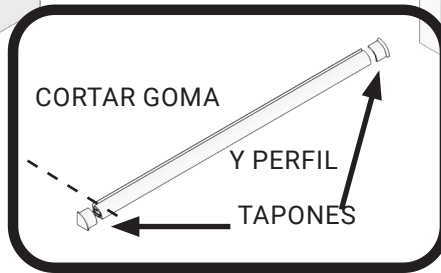

17

SELLAR CON SILICONA EL CONTORNO EXTERIOR DE LA MAMPARA.

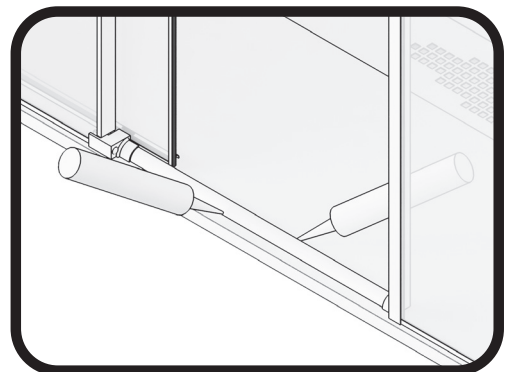

F3

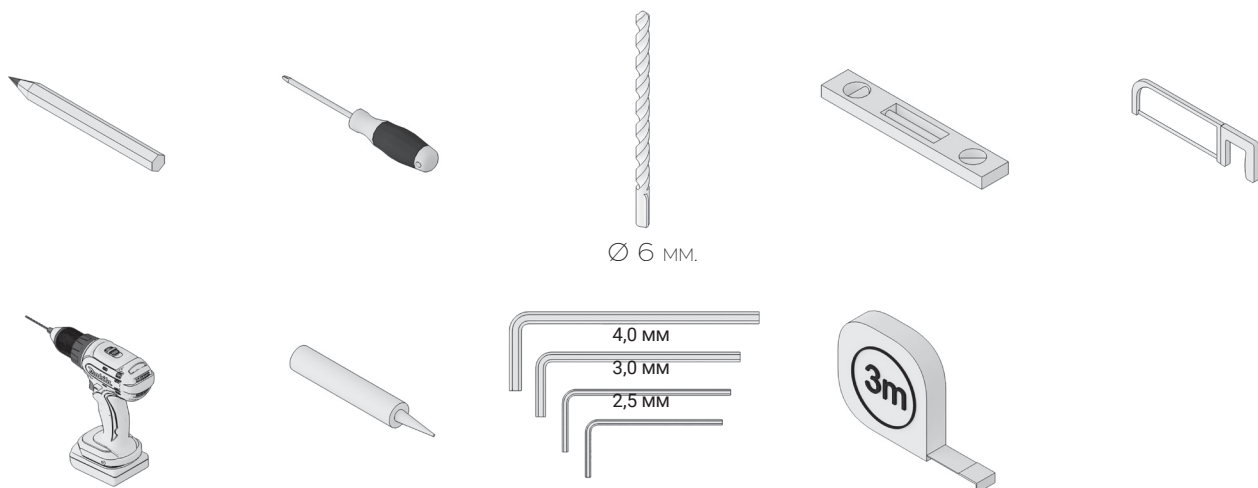

Ø 6 MM.

2X



HOJA FIJA

1X



HOJA CORREDERA

1X

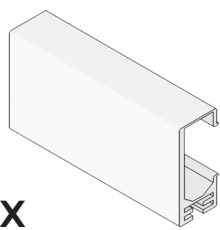

PERFIL GUÍA SUPERIOR

1X

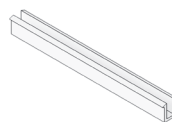

VARILLA GUÍA SUPERIOR

2X

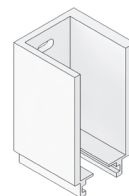

VASO SOPORTE GUÍA

1X

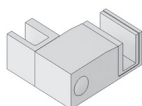

PINZA GUÍA INFERIOR

2X

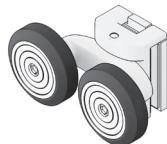

RODAMIENTO INDUSTRIAL SUPERIOR

2X

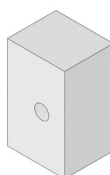

TOPE FRENO

1X



ASA TIRADOR

2X



PERFIL "U" FIJO A PARED

1X



PERFIL CIERRE IMAN CENTRAL

1X

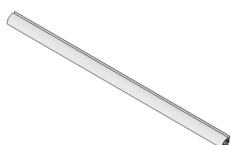

PERFIL DE ESTANQUEIDAD

2X



TAPONES PERFIL ESTANQUEIDAD

1X



GOMA ESTANQUEIDAD FIJO

2X



GOMA ALA CRUCE

1X



GOMA CIERRE IMAN FRONTAL

10X



TACOS N°6

10X

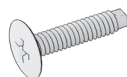

TORNILLOS 4.2 X 32